

Goblins Bridge

Вот и Вам в руки попал первый "двойной" номер "Гоблинов". И хотя номер апрельский, прежде всего он — мартовский, праздничный, женский. Но, несмотря на то, что номер мартовский, все же он апрельский, мы надеемся, даже первоапрельский.

С праздниками Вас, бриджисты!

В номере:

Как назвать тебя, партнер?	2
С.Бодренкова.	
Пятый командный чемпионат Беларуси.....	3,7
С.Бодренкова, А.Орлович.	
Почему Вы играете в бридж?	11
Москва — 96	20,25
О.Тимохович.	
Сдачи от Барри Ригала	22
PEPSI COLA international youth bridge festival 1996	28
И.Кравченко.	
Экспертам, с искренним сочувствием	32
С.Бодренкова.	
Двусторонняя торговля	34
М.Вуйчицки.	
“Туз из рукава”	38
М.Рустецки.	

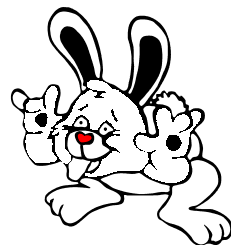

Goblins Bridge Частное издание

Редакционная коллегия

Андрей Орлович (редактор)

Светлана Бодренкова
Олег Тимохович

Контактный телефон в Минске
☎ 47-44-32 (А.Орлович)

*Тиражирование произведено на
технике фирмы "InCoTrade".*

Светлана Бодренкова

Итоги конкурса, или Как назвать тебя, партнер?

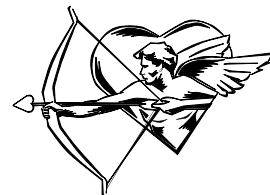

Хорошо быть женщиной и играть в бридж.

Хорошо быть красивой женщиной и играть в изящный бридж – каждая карта извлекается из разноцветного веера картинок легким непринужденным жестом, ответ на любой вопрос оппонентов начинается с очаровательнейшей улыбки, перерывы между турами используются для припудривания носика и построения сложнейшего сооружения оптической архитектуры, в просторечии именуемого “глазками”. А главное – какое невообразимое количество знаков внимания рассыпается вокруг – только успевай подбирать!

Хорошо быть наблюдательной женщиной и играть во вдумчивый бридж – открываются широчайшие возможности для оценки человеческих характеров, особенно если развитие событий в сдаче происходит несколько нестандартно. Для наблюдательной женщины тот факт, что она выпустила контракт, является менее значимым, чем те выводы, которые она смогла сделать, оценивая реакцию разыгрывающего на неожиданный поворот фортуны.

Хорошо быть феминисткой и играть в агрессивный бридж. Раз уж эти несчастные мужчины вбили себе в голову, что именно они играют ведущую роль в развитии человечества, так давайте хоть за бриджевым столом посадим их на место. Контру им, контру! А еще лучше – в стрип-сквиз их всех! И вообще, научились бы сначала детей рожать, а потом за карты брались.

Хорошо быть девушкой на выданье и играть в экстремальный бридж. Не секрет, многие бриджисты садятся за стол в состоянии, близком к экстремальному, так что юная особа, посещающая бридж-клуб, по крайней мере, не будет иметь никаких иллюзий относительно того, как может выглядеть ее супруг после “тихой вечеринки с друзьями и с бриджем”.

Хорошо быть умной женщиной и играть в умный бридж – тогда время от времени можно забыть о “чисто женском”, как то порванные колготки и грязные кастрюли на кухне, а после розыгрыша сложного контракта совсем не обязательно принимать похвалу партнера и его восхищенный взгляд за выражение личной симпатии.

Так вот, после ряда наблюдений, а также на основании некоторого собственного опыта смело утверждаю: женщина в бридже – это хорошо! Более того, участие дамы в турнире или в партии дружеского роббера всегда вносит определенное оживление в игру, поскольку в каждой из нас – в зависимости от погоды, настроения и компании – пробуждается то яростная феминистка, то претендентка на звание первой красавицы. Учитывая все вышесказанное, следует признать вопиющей несправедливостью тот факт, что при всем значении и при всей значимости женщины для бриджа у этой самой женщины нет собственного названия. Посудите сами: у учителя есть учительница, у рядового – рядовая, у графа есть графиня, даже у машиниста есть машинистка! А что делать игроку? Конечно, если бы бриджисты ввели в обиход слово “игрица” раньше, чем это сделал популярный телеведущий, то проблем бы не было, а так – придется пооригинальничать. В объявленном в февральском номере “Гоблинсов” конкурсе приняло участие совсем не так много бриджистов, как мне бы того хотелось. Впрочем, одну из причин отказа от участия помог обнаружить небезызвестный Классик белорусского бриджа. Он заявил примерно следующее: “Ну, поучаствую я, а потом что – от приза отказываться придется!” Да, оплошала я с призом-то. Так что, неужели если бы победителю была обещана емкость с допингом или нечто подобное – тут бы конкурсанты и повалили? Не верю! Скорее я поверю в скромность наших мужчин (или в скромность их словарного запаса). А еще один всем известный Авторитет обещал принять участие в конкурсе, но только после того, как посмотрит, “что там в учении Дарвина было до человека”. Может, и хорошо, что он не сдержал своего обещания. Так или иначе – результаты конкурса имеются, и я представляю Вам их.

По результатам опроса слова “*игрунья*” и “*играция*” разделили первое место, а вот приз разделять не придется, поскольку автором и того, и другого предложения был Андрей Сотников.

Андрей Орлович

Пятый командный чемпионат Беларуси.

Завершен командный чемпионат Беларуси. В этом году, похоже, регламент был достаточно разумным и в меру суровым, чтобы обеспечить нормальное проведение игр. Команды благополучно доиграли все полагающиеся им матчи, никто не отказывался приезжать в славный город Молодечно, и даже форс-мажорные обстоятельства (то бишь дружное опоздание команд "W&M" и "Виктория" к началу матча) были более-менее благополучно преодолены.



Высшая лига

Общепризнанно, что именно командные соревнования являются наиболее справедливой формой спортивного бриджа. Кроме того, в ходе чемпионата было сыграно достаточное количество матчей (и сдач), чтобы исключить эффект случайности, так что достигнутые результаты могут рассматриваться как объективная оценка силы игры той или иной команды.

Команда "Белая Вежа" за шесть первых матчей второго круга практически ликвидировала отставание в 20 VP от "Виктории", и очная встреча лидеров в последнем матче должна была выявить чемпиона. Третье место фиксированно занимала команда "W&M", а "Шанс", "Аматыры" и "Фортуна" боролись за шестое место (команды, занявшие седьмое и восьмое места, покинут высшую лигу в следующем сезоне).

Последняя битва.

Итак, "финальный" матч. За первые шестнадцать сдач "Белая Вежа" не только отыграла 30 IMPов отставания, но и повела еще столько же.

Игорь Громов разыгрывал 4♥ после следующей забавной торговли:

W	N	E	S
	Громов		
1♣	2♥	ктр	3♥
пас	пас	ктр	пас
4♣	4♥	ктр	пас
пас	пас		

Все в зоне.
Сдавал W.

♠ 10xxx			
♥ ТДВ10xx			
♦ Вxx			
♣ -			
♠ Дх		♠ К98x	
♥ хх		♥ К	
♦ 10xxx		♦ ТДхх	
♣ ТКДхх		♣ Вххх	
	♠ ТВх		
	♥ хххх		
	♦ Кх		
	♣ 10xxx		

Трефовый ход Игорь убил и сыграл к королю бубен. Последовал неудачный импас червей, а оппоненты продолжили в трефу. Игорь добрал козырь, убил на столе бубну и сыграл фоской пик из-под туза. Е принял королем и вернул в пику. Разыгрывающий поставил туза, обваливая даму и записывая +790.

На втором столе EW "защищались" от червового гейма, играя контракт 3бк за -200.

После смены позиций борьба несколько выровнялась.

Все до зоны.
Сдавал

			♠ Тх
			♥ х
			♦ ТКххх
			♣ ТДххх
♠ х			
♥ Кхх			♠ 109x
♦ ДВхх			♥ Тххххх
♣ КВххх			♦ хх
			♣ хх
			♠ КДВхххх
			♥ ДВх
			♦ хх
			♣ х

Агрессивная торговля оппонентов при- тормозила “Белую Вежу” в 4♠. Получив червовую атаку, разыгрывающий легко записал +480. Корзун-Орлович торговали следующим образом:

N	E	S	W
1♦	пас	1♠	пас
2♣	пас	3♠	пас
4♥	ктр	пас	пас
5♠	пас	6♠	пас
пас	пас		

Последовала козырная атака, которую разыгрывающий принял в руке. Затем туз и король бубен, убитка бубен. Пика к тузу, убитка бубен. Добор козырей и импас треф привели к двенадцати взяткам.

Все до зоны. Сдавал

♠ ТДх			
♥ ТК108xx			
♦ В10			
♣ Тх			
♠ К10х			♠ хх
♥ -			♥ В9хх
♦ Кххх			♦ Дххх
♣ КВ10ххх			♣ ххх
			♠ В987х
			♥ Дхх
			♦ Тхх
			♣ Дх

Обе команды выбрали козырем пика после трефовой интервенции от W.

“Виктория” остановилась на пятом уровне:

W	N	E	S
пас	1♥	пас	1♠
2♣	ктр	пас	2♠
пас	4♣	пас	4♦
пас	4бк	пас	5♦
пас	5♠	пас	пас

А “Белая Вежа” играла 6♠:

W	N	E	S
3♣	ктр	пас	4♠
пас	6♠	пас	пас

Бубновая атака не оставила шансов на выигрыш шлемика, поскольку черва легла 4-0 и провести двойной импас пик оказалось невозможно.

Однако Паша Шпак никогда не сдается.

Все до зоны. Сдавал

♠ КД6х			
♥ ххх			
♦ Тх			
♣ ТДВ10			
♠ 7хх			♠ Т10х
♥ Кхх			♥ ДВххх
♦ К9х			♦ 10хх
♣ хххх			♣ Кх
			♠ В98
			♥ Тх
			♦ ДВххх
			♣ ххх

W	N	E	S
—	Шпак		
	—	1♥	пас
2♥	ктр	пас	3♦
пас	3♠?!	пас	4♠
пас	пас	пас	

Атака дамой червей. Павел пропустил на столе, а W перебил королем и переключился в трефу. Дама, король – и трефовое продолжение. Теперь туз червей, импас бубен, убитка червей и козырной валет. Е пропустил первый козырный ход, взял второй и переключился в черву. W сбросил одну из своих фосок (???) – зачем бить козырной семеркой, если у разыгрывающего все оставшиеся козыри. Паша победно убил черву шестеркой пик, добрал последней козырной дамой десятку и семерку и инкассировал всю трефу. Своя игра.

В результате за вторые шестнадцать сдач “Виктории” удалось отыграть несколько импов, но итог матча – 25:5 VP, и “Белая Вежа” становится чемпионом страны.

“Белая Вежа”: Игорь Громов, Игорь Радюкевич, Андрей Сотников, Олег Тимохович, Павел Шпак.

“Виктория”: Светлана Бодренкова, Юрий Билейчик, Сергей Зернов, Сергей Кипнис, Александр Корзун, Андрей Орлович.

“W&M”: Вадим Басальга, Олег Градовский, Михаил Вольфсон, Геннадий Медушевский, Михаил Черный, Максим Хаджиянц.

И другие сражения...

В акции Саша Корзун.

“Виктория” – “Фортуна”.

Все в зоне.
Сдавал N.

♠ K10xx		♠ ТВх
♥ ТВxxx		♥ КД9xx
♦ Д		♦ Вх
♣ ДВх		♣ 87х

♠ Дxxx		♠ ТВх
♥ 10		♥ КД9xx
♦ 10xxx		♦ Вх
♣ Т10xx		♣ 87х

	N		E
	W		S

♠ 9х		
♥ xx		
♦ ТК98xx		
♣ К9х		

	N	E	S	W
Корзун				
1♥		пас	2♦	пас
2♥		пас	3♦	пас
3бк		пас	пас	пас

Е атаковал восьмеркой треф. Со стола – фоска, от W – фоска, и дама берет. Далее дама бубен перебивается на столе королем (!). Туз бубен обваливает валета, и девятка выбивает десятку. W переключился на черву. Десятка надбита валетом и дамой, а второй червовый ход Саша принял тузом. Фоска треф сыграна к девятке (!). Увы – и десятка, и туз треф у W, а туз пик у E. Без пяти.

“Виктория” – “W&M”.

Все до зоны. Сдавал

♠ KBxx		♠ Дх
♥ КД		♥ xxxxx
♦ Vxxxx		♦ 9х
♣ Дх		♣ xxxx

♠ Тхх		♠ Дх
♥ ТВxxx		♥ xxxxx
♦ КД		♦ 9х
♣ xxx		♣ xxxx

	N		E
	W		S

♠ 10xxx		
♥ х		
♦ Тххх		
♣ ТКВх		

S	W	N	E
		Корзун	
1♣	1♥	1♠	пас
2♠	пас	3♣	пас
4♠	пас	пас	пас

Ходите ли Вы в масть партнера, имея десятикарточный фит?

Е атаковал в бубну. Саша принял на столе и четырежды сыграл в трефу, снеся марьяж червей. W убил четвертую и отошел червой (ошибка! – следовало забрать короля бубен). Разыгрывающий убил в руке и отошел бубной. W принял ход и вновь сходил в черву. Саша убил на столе, сыграл к королю пик и продолжил в пику. Своя игра.

Разыгрывает Игорь Кравченко.

“Лезвие” – “Фортуна”.

Все в зоне.
Сдавал S.

♠ xxxx		♠ ДВхх
♥ Kxxx		♥ В10ххх
♦ -		♦ КДх
♣ ТВxxx		♣ хх

♠ хх		♠ ДВхх
♥ хх		♥ В10ххх
♦ ТВ10ххх		♦ КДх
♣ ххх		♣ хх

	N		E
	W		S

♠ ТКх		
♥ ТДх		
♦ xxxx		
♣ КД10		

S	W	N	E
Кравченко			
1бк	пас	3♦ ¹	пас
4♣	пас	5♣	пас
5♥	пас	6♥	пас
7♣	пас	пас	пас

¹ Конвенция 5431.

Бурная торговля N вознесла Игоря на седьмой уровень.

Бубновый ход разыгрывающий убил на столе, затем, переходя по мажорным фигурам в руку, Игорь убил остальные три бубны (последнюю – тузом треф). Фоска треф к королю. На даму и десятку треф со стола снесены две пики, и несчастный E в трехкарточной концов-

ке попадает в сквиз в мажорах. Поразительное везение + хороший розыгрыш – и большой шлем у Вас в кармане.

Играет Андрей Орлович.
“Виктория” – “Фортуна”.

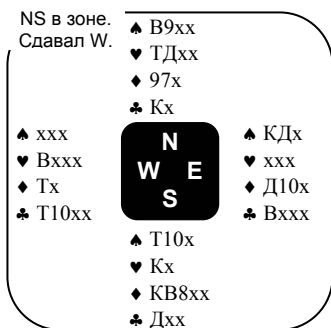

W	N	E	S
пас	пас	пас	Орлович 1♦
пас	1♥	пас	1бк
пас	2♠ ¹	пас	2бк ²
пас	3♦ ³	пас	3бк
пас	пас	пас	

¹ 10-11pc, в регуляре, инвит к 3бк.

² Минимум.

³ Трехкарточный фит бубен.

Атака из-под туза трэф принята королем на столе. Следует бубна к восьмерке, которая удержала взятку. Следующий ход – мелкая бубна из-под короля (!). W взял тузом и попытался добрать трэфу, что принесло овер.

В сквизе – Миша Вольфсон.

“W&M” – “Фортуна”.

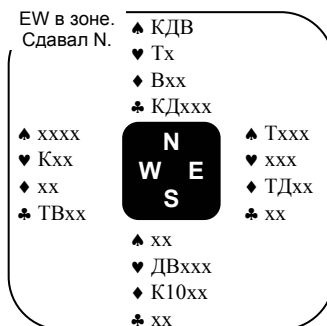

Миша разыгрывал натянутый (как и все приведенные выше) контракт 3бк с позиции N после прогрессивной бубновой атаки. Валет в руке берет, и следуют три червовых хода. W, получив взятку на короля червей, ходит в трэфу. Король трэф и бубна. E пропускает.

Разыгрывающий добирает старшую черву и ходит в пику к королю в надежде сразу выбить туза пик. Однако E пропускает первую пику и принимает вторую. Туз бубен вынуждает Мишу либо расстаться с валетом пик, либо оставить даму трэф синглетной. В любом случае – без одной.

Не везет. В результате подобного невезения команда, по подбору игроков являющаяся, вероятно, самой сильной в стране, заняла лишь третье место. А высшую лигу покидают в следующем сезоне команда Витебска и “Шанс” из Молодечно.

Высшая лига 1995-1996. Финальные результаты.

Команда	НСВО	Σ (1этап)	1	2	3	4	5	6	7	8	Σ	Место
Виктория	Мн	151,5		5	10	18	14	25	24	24	271,5	2
Белая Вежа	Мн	131,5	25		8	25	25	25	18	25	282,5	1
W&M	Мн	111,0	20	22		23	21	25	17	18	257,0	3
Фортуна	Мл	99,0	12	1	7		15	5	7	17	163,0	6
Лезвие	Мн	85,5	16	5	9	15		22	22	22	196,5	4
Шанс	Мл	82,0	4	3	3	25	8		12	10	147,0	7
Аматары	Мн	75,5	6	12	13	23	8	18		14	169,5	5
ДКЖ	Вт	66,0	6	3	12	13	8	20	16		144,0	8

Вт – Витебск; Мл – Молодечно; Мн – Минск.

Светлана Бодренкова

Первая лига – в действии.

У каждого бриджиста, постоянно играющего в своей узкой компании, достаточно рано появляются определенного рода амбиции и твердая уверенность в своем “экспертизме”. Лучшим лекарством от звездной болезни в таких случаях оказывается крупное поражение, и лучше всего – в матче, где можно объективно оценить, почему была проиграна та или иная сдача. “Охотничьи рассказы” Олега Тимоховича о выступлении сборной Беларуси на командном чемпионате Европы дали повод некоторым, скажем так, не слишком опытным бриджистам снисходительно отнестись к собственным ошибкам. Ну, неужели не справедливо: раз они там, в Европе, допустили столько промахов и вытворjali такое-эдакое, то почему мы здесь, у себя дома... и т.д.

Идея посмотреть, как же мы играем “дома”, была настолько сильной, что подняла меня ранним субботним утром и сквозь мелкий мокрый снег потащила на вокзал. Чуть более полутора часов в электричке – и я в Молодечно, гостеприимном городе, по праву соперничающем с Минском за звание бриджевой столицы Беларуси (если, например, судить по числу бриджистов на душу населения и по тому факту, что в городском чемпионате по бриджу участвует пять команд, в том числе команда школьников). Как оповещал нас календарь республиканских соревнований, 16 и 17 марта в славном Молодечно проходили финальные матчи первой лиги. Шесть команд, показавших лучшие результаты в предварительных матчах (смотрите таблицу с результатами первого круга внизу), боролись за право попасть в высшую лигу в следующем сезоне. Поскольку по две команды представляли Минск и Молодечно, судья соревнований М.Черный распорядился, чтобы в первом туре земляки сыграли между собой, а “Русичам” из Новополоцка досталась гродненская “Спулка”. Не задавшись целью выискивать какую-либо сенсацию, я просто переходила от стола к столу и, получив на то разрешение судьи, иногда наведывалась в закрытую комнату, чтобы пронаблюдать развитие событий там.



Первая лига

Первая лига 1995-1996. Предварительный круг.

Команда	НСВО	1	2	3	4	5	6	7	8	9	10	11	12	13	Σ
Пломекс	Мн		13	11	25	19	19	17	20	7	25	9	25	14	222
Вист	Мл	17		4	17	25	19	18	14	10	16	22	25	16	221
Спулка	Гр	19	25		10	14	15	17	16	15	25	25	24	13	236
Юниор	Мн	2	13	20		17	10	13	6	20	22	0	17	6	166
Новополоцк	Нп	11	4	16	13		11	20	14	17	17	10	25	0	176
Кагор	Гр	11	11	15	20	19		20	10	18	15	15	20	11	203
Феникс	Мл	13	12	13	17	10	10		0	0	12	16	16	3	140
Овод	Мл	10	16	14	24	16	20	25		14	22	15	25	15	234
Русичи	Нп	23	20	15	10	13	12	25	16		20	24	24	25	245
БКС	Сл	0	14	0	8	13	15	18	8	10		4	23	8	139
БГУ	Мн	21	8	3	25	20	15	14	15	6	25		10	6	186
ЦМТ	Бр	1	1	6	13	3	10	14	0	6	7	20		0	109
Вертикаль	Мн	16	14	17	24	25	19	25	15	4	22	24	25		248

Бр – Брест; Гр – Гродно; Мл – Молодечно; Мн – Минск; Нп – Новополоцк; Сл – Слуцк.

1. “Я их знаю...”

Представьте, что Вы получили в очередной сдаче (все в зоне) такую карту:
 ♠ТДхх ♥ТВ9хх ♦Тхх ♣В.

Партнер открывается 1♣, Вы мягко заявляете 1♥ (как-никак, четверка пик имеется, не упускать же возможное согласование). Партнер говорит 1бк. Ваши дальнейшие действия?

Кто сказал, что гаджет 2♣ (или реверс 2♠) – очевидная заявка? Зачем исследовать какие-то шлемиковые возможности, если ты являешься сильным психологом. Владелец представленной выше руки заявил 3бк и так это мотивировал: “Я же знаю, кто играет на втором столе. Они никогда такой шлемик не поставят.”

Справедливости ради, следует отметить, что на втором столе, действительно, шлемик не поставили. Да, был применен гаджет, проведена неспешная выясняющая торговля. К сожалению, назначенный контракт 5♥ оказался проигран из-за плохого расклада червы – пятая дама с десяткой за рукой – но часто ли встречаются такие расклады? А может, в дополнение к способностям психолога необходимо обладать еще и ясновидением?

2. Ключевые решения.

В следующей сдаче практически каждый из восьми игроков должен был принимать то или иное решение, непосредственным образом влияющее на результат.

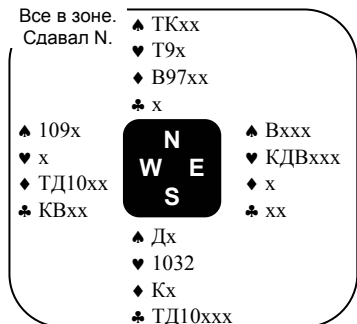

За одним столом N открылся 1бк (слабым) – подумаешь, в трефе синглет, не бубну же эту показывать! Затем игроку E с его червой даже зональность не стала помехой – карточку “2♥” он достал из биддинг-бокса чуть ли не автоматическим жестом. Настала очередь S. Немного подумав, он дал контрру. W также поучаствовал в торговле, заявив 3♦, чтобы уже через минуту все-таки оказаться в контракте в масти партнера, но уже на третьем уровне, несомненно, под контрой. Результат: без трех, -800.

За другим столом N посчитал, что количество важнее качества, а силы слишком много, чтобы спасовать, и открыл 1♦. И здесь E также решил “поискать счастья в зоне” и заявил 2♥, на что S сказал 3♣, а N в ту же секунду назначил 3бк (“Или меня партнер не сфорсировал!”). Без двух, и еще -200.

В следующей сдаче E обвинял партнера в том, что тот не знает таких “школьных” элементов бриджа, как правило одиннадцати. Впрочем, E первым допустил ошибку, а если бы расклад был чуть-чуть иным, эту сдачу можно было бы назвать игрой упущенных возможностей.

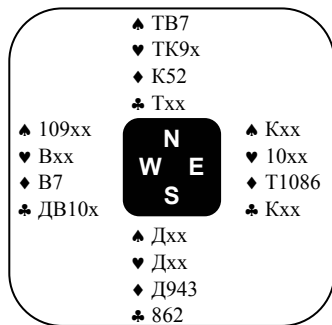

За одним столом N открылся 1♣, на негат партнера сказал 1бк, а S поднял до 3бк. E атаковал шестеркой бубен, со стола положили мелкую, а W радостно сыграл валетом. Если бы W применил правило одиннадцати, то вычислил бы, что в руке у разыгрывающего имеется лишь одна карта, старше шестерки. Впрочем, контракт выпус-

тил именно Е: как разыгрывающий сможет получить хотя бы две бубновые взятки без первого бубнового хода? Приняв валета бубен королем, N, переполненный чувством благодарности к защите, продолжил розыгрыш масти, пойдя мелкой с руки к девятке стола. Девятка удержала взятку, а N решил, что самое время будет вернуться в руку при помощи пикового импаса. Мелкая пика со стола, валет в руке – и Е без тени сомнения вскакивает королем, чтобы... ответить пикой, ни секунды не подумав хоть о какой-нибудь возможности посадить контракт. N взял пику тузом в руке, с ноткой ужаса в голосе заметив при этом: “А зачем мне был нужен этот импас? Ведь он мог переключиться на...” Да, Е мог чуть подумать и переключиться на трефу. В данном раскладе трефовое переключение все равно не помогло бы защите (если разыгрывающий дважды придержит туза), но попытаться стоило бы. В другой комнате в этой сдаче N открылся 1бк и после идентичной атаки собрал лишь восемь взятков, проведя все тот же пиковый импас (две пики, бубна, четыре червы и туз треф).

3. Долой стереотипы!

Оппонент слева открылся 1♦, партнер заявил 2♣, правый оппонент пасует. Ваша карта: ♠Т9хх ♥хх ♦Тхх ♣К543. Ваши действия? За столом игрок заявил 3бк, и когда Вы взглянете на полный расклад, Вы поймете, как трудно проиграть этот контракт:

♠ 10хх		♠ хх
♥ Дхх		♥ Т10хххх
♦ КД		♦ ххх
♣ ТВ872		♣ 96
♠ КДВх		♠ хх
♥ КВ		♥ Т10хххх
♦ В10ххх		♦ ххх
♣ Д10		♣ 96
	♠ Т9хх	
	♥ хх	
	♦ Тхх	
	♣ К543	

Последовала атака королем пик, разыгрывающий взял тузом и сыграл королем треф. W снес даму треф, а N уже хотел было вернуть двойку треф, но тут раздался чуть ли не истошный крик S: “Только не двойку!” Судьба была благосклонна к S во всем: и трефа лежала 2-2, и черва блокировалась, и черт дернул его как раз вовремя заявить 3бк, и двойка треф позволила после добора марьяжа бубен стола перейти в руку для того, чтобы инкассировать бубнового туза как девятую взятку. И вообще, при таком везении можно делать, в принципе, любую заявку.

Нестереотипный подход к торговле был продемонстрирован и в следующей сдаче.

EW в зоне. Сдавал W.	♠ 1075		♠ ТД93
	♥ -		♥ 106543
	♦ К975		♦ 1032
	♣ 976543		♣ Д
♠ К6		♠ ТД93	
♥ КД72		♥ 106543	
♦ ДВ864		♦ 1032	
♣ ТК		♣ Д	
	♠ В842		
	♥ ТВ98		
	♦ Т		
	♣ В1082		

За одним столом W открыл торговлю заявкой 1♦, N спасовал, а Е заявил 1♠. S спасовал, а W дал реверс 2♥. В этот момент N посчитал, что настала пора помешать оппонентам торговаться, и смело заявил 3♣. Е без промедления поставил червовый гейм, а S назначил 5♣. W дал контру, и для Е наступила пора отвечать за нестандартную заявку на первом круге. Что делать? Ведь партнер не знает о супер-согласовании в черве. Увидев карточку с заявкой 5♥, S усилием воли постарался не облизываться слишком смачно и дал контру, которая и увенчала торговлю. Защита получила две бубновые взятки и две козырные. -500.

За другим столом W открылся 1бк, Е дал тexas, а когда партнер принял его на третьем уровне, поставил червовый гейм. Оппоненты в торговлю не вмешивались, N сде-

лал первый ход в трефу, разыгрывающий взял, снес одну бубну стола на короля треф и продолжил мелкой пикой. Постаравшись изобразить на лице некое подобие раздумий, он, наконец, сыграл тузом со стола (!) и пошел мелкой червой. Восьмерка от S, дама с руки – и N сносит трефу. Слишком поздно спохватившись, W от безысходности пошел бубной к десятке стола – и был прав: S взял тузом и ответил в трефу, позволяя снести бубну со стола. Разыгрывающий догадался добрать короля пик, прежде чем провести бубновый экспас. Валета бубен N не надбил королем, со стола снесли пику, S получил взятку на козырную девятку, но вынужден был дать прием на стол либо по пике, либо очередным ходом в двойной ре-нонс. Третьей и последней взяткой защиты стал козырной туз. Пытаясь оправдаться перед партнерами по команде, S стал сам обвинять их в том, что те забрались слишком высоко: “Ну, какая разница, что случилось на нашем столе, если Вы все равно отдали 500.” Кстати, разница заметна невооруженным глазом: -500 да -620 – это 15 проигранных IMPов, а -500 и +100 – всего 9.

4. История двух ремизов.

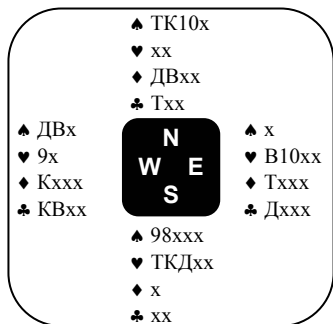

В обеих комнатах NS поставили пиковый гейм, а W атаковал девятой червей. Оба разыгрывающих, приняв ход, сыграли пикой к королю и продолжили тузом пик. Далее в развитии событий появляются некоторые отличия. В одной комнате на второй пиковый ход E снес черву (?!), а разыгрывающий стянул туза треф (!), перешел в руку по чер-

ве и собрался сносить трефу на черву, но W убил козырем даму червей и отобрал короля треф, после чего разыгрывающий открыл карты со словами: “И еще бубну отдам.” Десять взятко. Во второй комнате E не стал сносить черву, а разыгрывающий после второго козырного хода продолжил со стола мелкой трефой. Защита получила те же три взятки. Ремиз.

Я еще не успела мысленно пожалеть о том, что пика не легла 4-0 и у W не оказался синглет червей вместо дублета, а судьба, словно в утешение, подбросила сдачу с подобным мотивом в другом матче.

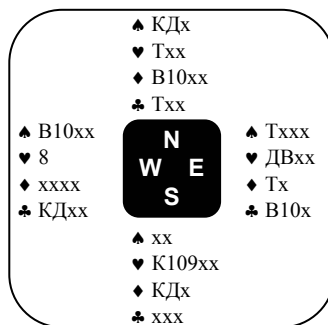

Здесь NS остановились в контракте 2♥ с той только разницей, что в одной комнате разыгрывающим стал S после секвенции 1♠ - 1♥-1бк-2♥, а в другой комнате этот контракт стоял с руки N после открытия слабым 1бк и тхаса. Оба защитника выбрали трефовую атаку, вскрывая масть. Как видим, к отдаче два туза и две трефы, а для выполнения контракта необходимо ограничиться одной козырной потерей. Приняв трефу тузом, оба разыгрывающих принялись за черву, и если один игрок хотя бы попытался задуматься, играя мелкой червой из-под туза и долго размышляя, не положить ли десятку с руки, то другой с молниеносной быстротой стянул туза и короля. Неужели выполнение контракта на втором уровне менее важно, чем выигрыш гейма? А может быть, стандартные правила безопасного розыгрыша слишком трудны для запоминания и применения их в нужный момент?

Дорогие коллеги-бриджисты! Все это было написано совсем не для того, чтобы дать кому-либо повод с насмешкой отозваться об уровне игры в первой лиге. Равно как и рассказы Олега Тимоховича были написаны не для того, чтобы снабдить пищей для размышлений наших доморощенных критиков. Как известно, человеку вообще свойственно ошибаться, другое дело, что неопытный игрок допускает ошибки, в том числе и элементарные, в одной из двух-трех сдач, неплохой игрок может ошибиться в одной сдаче из десяти-пятнадцати, а эксперт ошибается, скажем, один раз на сто сдач, да и то лишь тогда, когда ситуация была действительно сложной. И если сейчас мы попробуем оценить мастерство игроков сборной Беларуси с этой точки зрения, то должны будем признать наших ребят достаточно хорошими игроками. Что же касается нашего “домашнего” бриджа – как видите, практически в каждой сдаче более опытные игроки разглядят ошибки и ошибочки, которые, возможно, так и остались незаметными для тех, кто сыграл эти сдачи за столом.

Конечно, рассказывать об одержанных победах и гениальных маневрах всегда приятнее и веселее, но сразу научиться выигрывать практически невозможно. Начинающий бриджист в исключительных, единичных случаях сразу попадает в мастера. Как правило, промежуточной стадией является состояние “непроигрывающего” бриджиста, то есть игрока, не допускающего элементарных ошибок, а этому невозможно научиться вдруг и сразу. Думающий в правильном направлении бриджист-спортсмен рассматривает любую бриджевую литературу как учебную, а не развлекательную, ведь, как известно, мудрый человек учится на чужих ошибках вместо того, чтобы смеяться над ними.

Да, и помните, что одно дело – в спокойной обстановке читать отчет о сыгранном матче, и совсем другое дело – принимать ответственные решения в ходе напряженной турнирной борьбы. Удачи всем нам!

P.S. В следующем сезоне в высшей лиге играют “Русичи” из Новополоцка и “Вист” из Молодечно.

Почему Вы играете в БРИДЖ?

Как известно, немцы – нация, отличающаяся основательностью, педантичностью и проч., так что даже к такой несерьезной забаве, как игра в бридж, они подошли со всей тщательностью и аккуратностью. В 1990 году в Дюссельдорфе вышла в свет “Большая книга бриджа” (третье издание), автором которой является Ульрих Аухаген – дедушка немецкого бриджа, восьмикратный чемпион Германии. В предисловии сказано: “В этом классическом труде говорится обо всем: о торговле, розыгрыше, висте, о человеческо-психологическом аспекте игры, а также о возникновении бриджа в туманном прошлом и о превращении его в современную совершенную игру мирового значения.”

На трехстах страницах можно найти интересные сведения из истории бриджа, достаточно близко познакомиться с натуральной системой торговли, узнать о прочих системах, получить представление об интервенции и двусторонней торговле, познакомиться с наиболее популярными в Европе конвенциями. Книга представляет собой действительно хороший учебник, но и этого автору оказалось мало. Одна из глав книги посвящена челове-



ской психологии, точнее – психологии игрока. Называется она “Почему человек играет в бридж?”. Признаюсь честно, по прочтении этих десяти страниц мне показалось, что самое правильное, что сейчас следует предпринять – это срочно диагностировать у всех бриджистов то или иное психическое отклонение. (Впрочем, это и без буржуйской книги можно сделать.) Предлагаю на Ваш суд перевод этой главы (в сокращении).

С.Бодренкова

Почему человек играет в бридж?

Задайте этот вопрос игроку в бридж, и Вы увидите, что в первый момент он будет удивлен и, возможно, даже почувствует себя неловко, ведь он, пожалуй, почти не думает об этом – он просто играет, вот и все. По сути речь идет об ответе не на такой конкретный вопрос, но на вопрос принципиальный: “Что значит для человека игра?”

Иоган Гуинцинга в книге “Хомо люденс, о возникновении культуры в процессе игры” (Лейден, 1938) дает исчерпывающее определение игры: “Игра – это добровольное действие или занятие, имеющее определенные временные и пространственные границы и управляемое добровольно принятыми, но ограничивающими и обязательными к исполнению правилами. Это действие или занятие является самодостаточным (осуществление его – есть цель), конечный результат представляет лишь вторичный интерес. Игра находится вне обычного течения жизни, может обособить группу игроков, ‘скрыть их под покровом тайны’, сплотить их в общество людей, воспринимающих данную условную обособленность как ‘нормальную’ жизнь”.

Как справедливо отмечает Гуинцинга, игра – это нечто отстраненное, отделенное от жизни пространственными и временными рамками. Таким образом, игровые площадки – в том числе карточный стол или арена большого бриджевого турнира – представляют собой временно существующие миры внутри обычного мира, а игра стоит вне привычного процесса удовлетворения человеческих нужд и потребностей, более того, она может даже прерывать этот процесс. Внутри таких временно существующих миров царит свой собственный обязательный к исполнению закон. В сфере игры устои и обычаи реального мира не идут в счет. Именно благодаря временным и пространственным границам, а также обязательным и неоспоримым правилам в мире игры создается практически идеальный порядок, что привносит в наш несовершенный мир и сумбурную жизнь некоторое, пусть кратковременное совершенство.

Гуинцинга подчеркивает также, что важная роль в мире игры отводится создающим напряженность элементам: неизвестности, вероятности, борьбе. Игрок стремится разрешить возникающую напряженность (“надеюсь, мне повезет”), и при этом проходят серьезную проверку его отдельные качества – сноровка, мужество, находчивость, выносливость, а также духовная и телесная закалка. Именно поэтому игрока интересует в первую очередь сам процесс, а результат имеет значение прежде всего для того, кто является заинтересованным наблюдателем.

Можно ли говорить о том, что понятия “игра” и “серьезность” взаимоисключают друг друга? Гуинцинга проверяет это утверждение, отмечая, во-первых, что игра часто воспринимается значительно серьезнее, чем так называемые “серьезные дела и занятия”, особенно если эти последние связаны с нежеланием их выполнять; а во-вторых, эти два понятия не являются равновеликими. Если “серьезность” можно определить как “неигру”, не более того, то игра не может быть определена как простое отрицание серьезности. Игра – это всегда нечто большее, это понятие более высокого порядка. Серьезность всегда стре-

мится к тому, чтобы исключить всякую игру, игра же может вполне свободно включать в себя все элементы “серьезной” жизни. Аналогично оценивает основоположник психоанализа З.Фрейд играющего ребенка: “Он создает свой собственный мир либо подчиняет вещи обычного мира новому, нравящемуся ему порядку. Свою игру он воспринимает очень серьезно и играет с огромным воодушевлением.” У Фрейда игре противостоит не серьезность, а действительность.

Является ли страсть к игре изначально присущим человеку качеством? По мнению Фрейда, человеком движут лишь две врожденные страсти: Эрос или стремление к любви, к продолжению рода, и Танатос или страх смерти. Фрейд отмечает, хотя не выделяет в особую группу, страсть к поиску страсти (в нашем случае – стремление к игре), и определяет страсть к игре как врожденный инстинкт, “изобретенный человеческой беспомощностью в качестве оружия против суровой действительности”.

После достаточно основательного анализа природы игры вернемся к исходному вопросу: “Почему человек играет в бридж?” Разумеется, объяснений можно найти множество, ведь бридж – многоплановая игра, и каждый из приверженцев находит в бридже что-то свое, особенное. Однако можно выделить две основные группы побудительных мотивов: стремление к самореализации (что, в основном, характерно для более молодых игроков и для мужчин) и стремление к общению (что более присуще пожилым людям и женщинам).

Расстояние между играми, исключаящими фактор случайности (например, шахматы) и играми, где все решает случай (рулетка) необычайно огромно. Чем больше и лучше человек при помощи своих способностей может влиять на происходящее в игре и на ее исход, тем скорее среди множества игр он выберет ту, в которой случаю отводится минимальная роль.

Бридж – одна из немногих карточных игр, где практически нейтрализован фактор везения. Конечно, в роббере везение имеет огромное значение, в парном турнире Ваша удача достаточно сильно зависит от ошибок, допущенных Вашими оппонентами, но вот в командной игре фактор везения практически неощутим. Командная игра позволяет каждому из игроков напрямую сравнить свои умения и знания, свое игровое чутье и личностные качества со способностями игрока другой команды, занимающего во второй комнате ту же позицию за столом. Тот, кто предпочитает всем иным видам бриджа командные турниры, кто воспринимает бридж как проверку своих умений и способностей, тот стремится к самореализации. Такому игроку доставляет удовольствие испытать себя и победить в честном бою.

Отличительной особенностью нашего времени является узкая специализация и деиндивидуализация процесса производства. Счастье средневекового ремесленника – видеть, как твоими руками создается нечто законченное, целое – является для большинства из нас недоступным. Принцип чрезмерного разделения труда привел к тому, что рабочий день современного человека, как правило, заранее спланирован и состоит из мелких и мельчайших монотонных движений или действий. Каждый из нас является составной частью механизма, производящего конечный продукт, а именно в этом случае ощутить потерю индивидуальности легче всего. Но и здесь бридж выручит нас: предоставит игроку возможность в течение достаточно короткого периода времени без каких бы то ни было внешних влияний достичь поставленной задачи и увидеть “целое” – результат собственных усилий, будь то выполнение сложного контракта, выигрыш роббера или неплохой результат в большом турнире. Успех в таком случае закладывает еще один кирпичик уверенности в себе в фундамент личности.

Лишь преодолевая серьезные препятствия и до предела используя собственные знания и умения, мы быстрее всего сможем доказать другим, что мы чего-то стоим. Поэтому все игры, в которые мы играем, должны быть достаточно сложными. Бридж – это взыскатель-

ная и возвышенная игра, приверженцами которой стали как раз те, для кого другие, более легкие игры превратились в пустую забаву.

Привлекательность бриджа объясняется еще и тем, что именно в этой игре наглядно реализуется принцип непосредственного поощрения, что в реальной жизни встречается все реже и реже. Сверхспециализация в обществе и на производстве приводит к тому, что даже лучшие мастера своего дела испытывают недостаток в грамотной “публике”, способной понять и по достоинству оценить высокие достижения. С этой проблемой игрок в бридж никогда не столкнется, поскольку он окружен единомышленниками, способными адекватно воспринимать его действия.

Бридж – это еще и соблазнительный способ отстранения от действительности, возможность уйти от житейских проблем в замкнутый мир, где можно активно проявить себя наиболее привлекательным образом.

Вторая группа побудительных мотивов, как было сказано, – это стремление к общению, поиск человеческих контактов. В бридж играют во всем мире, и поэтому игрок в бридж очень скоро найдет компанию в незнакомом городе или даже стране. Людям старшего возраста бридж предоставляет прекрасную возможность спастись от одиночества и быть активным членом общества.

Следует также отметить, что персональные контакты, возникающие на почве бриджа, являются значительно более интенсивными, чем контакты, возникающие в большинстве иных игр. Игрок в бридж проявляет себя одновременно с двух сторон. Во-первых, он не может пассивно ждать счастливого случая, но должен в течение достаточно короткого периода времени вновь и вновь принимать важные решения (торговать дальше или нет, найти хорошую атаку, выбрать успешный план розыгрыша и т.д.). Во-вторых, каждый игрок обязан соблюдать еще одни правила игры – правила взаимоотношений с партнером. Успехи или неудачи в значительной степени обусловлены существующей (или отсутствующей) гармонией в паре. Игрок постоянно находится на виду у партнера, оппонентов, судей и т.п. Решения, которые ему необходимо принять в данных условиях, зачастую бывают сложными и могут явиться существенной нагрузкой на психику. В такие моменты игрок обязан доказывать, что может сохранить самообладание в самой критической ситуации. Особенность бриджа заключается еще и в том, что человеческие порывы и чувства высвобождаются и проявляются в одном-двух случайно оброненных словах, произвольных жестах. Игроки находятся, так сказать, в поле сильного психологического напряжения, где каждая личностная особенность проявляется очень ярко. Говорят, что Бисмарк заметил однажды: “Если ты хочешь узнать характер человека, тебе нужно лишь четверть часа поиграть с ним в карты.” Разумеется, данное меткое высказывание не могло еще относиться к бриджу, но если бы наша любимая игра существовала во времена Бисмарка, он не преминул бы отметить эту ее сторону.

Хотя встречи и знакомства за бриджевым столом имеют шанс перерасти в более близкие контакты, в основном общение ограничивается сферой игры. Люди, собравшиеся за столом для игры в бридж, объединены тем, что “говорят на одном языке”, однако при этом они могут совершенно не интересоваться личными проблемами друг друга. Данный феномен не является чем-либо новым для психоаналитиков, наблюдающих отношения внутри группы. Группа – и под это определение подпадают как игроки, собравшиеся за робберным столом, так и многочисленные участники крупного турнира – это, как правило, люди, объединившиеся для определенной деятельности. При этом достигается весьма важная цель: участники группы получают повод находиться вместе и устанавливать и поддерживать не слишком личные контакты. Даже возникающее при этом эмоциональное взаимодействие (проявляющееся в игре против определенного оппонента или в послематчевой дискуссии)

не заставит игроков, если они того не хотят, перейти на чисто личный уровень отношений. Анализ действий группы показывает, что общее поле деятельности, общее занятие служит защитным барьером, не позволяющим одному из членов группы устанавливать слишком тесные персональные контакты с другими (именно поэтому в психотерапевтических группах, цель которых – раскрытие личности каждого участника, предполагается отсутствие какого бы то ни было занятия, поля деятельности). Группу можно сравнить с пассажирами одного корабля, между которыми возникают кажущиеся прочными и тесными контакты, обусловленные ежедневным вынужденным соседством. Путешественники достаточно хорошо узнают друг друга, играют вместе в настольный теннис и другие игры, встречаются по вечерам в баре и т.п., но все это может никак не затрагивать сферу личных интересов каждого. Как только корабль приходит в порт назначения, “лучшие друзья” разбегаются на все четыре стороны и быстро забывают друг друга.

Те же правила регулируют и взаимоотношения в группе играющих в бридж: контакты во время игры – да, но вдаваться в чьи-то повседневные или личные проблемы – увольте. Люди, которые, с одной стороны, не слишком рады одиночеству, а с другой – боятся быть глубоко втянутыми в сферу личных интересов и проблем других людей, найдут бридж идеальным способом социального контакта.

Еще одна причина, делающая бридж столь привлекательным, – так называемый “мотив побега”. Игрок погружается в закрытый мир, где четкие правила гарантируют поддержание порядка и надежную защиту от внешних воздействий. Другие играющие не могут причинить ему какие-либо неприятности до тех пор, пока он соблюдает эти правила, следит за своим поведением и избегает грубых ошибок. Каждый может забыть неприятности и разочарования реальной жизни и целиком отдаться миру игры, проявляя себя в соответствии с темпераментом и способностями. Агрессор получает удовольствие от несдерживаемого азарта, дав рискованную контру или решившись на острый блеф, эстету доставит радость ясная логика успешного плана розыгрыша, любителю психологии будет интересно сделать некоторые предположения о характере играющих на основе их поведения за столом, консерватор почувствует себя удовлетворенным, когда увидит, что его продуманные, взвешенные действия предотвратили катастрофу, постигшую азартных игроков. Разочарования реальной жизни компенсируются успехом за бриджевым столом. Как правило, суровый мир предоставляет нам лишь один шанс, который – не будучи использован вовремя – исчезает безвозвратно, а игра снова и снова дает шанс проявить себя. В пользу побега за бриджевым стол говорит и тот факт, что здесь не принимается в расчет “табель о рангах” реальной жизни, точнее – создается новая мера оценки личности, основанная на степени овладения премудростями игры.

Следующая привлекательная сторона бриджа – игровое напряжение. Уже в процессе торговли начинается волнующее путешествие в неведомое, поскольку карты партнера и оппонентов не известны точно. Окончательный контракт в большинстве случаев балансирует на грани победы и поражения. Особое напряжение возникает в так называемой защитной торговле, когда назначается заведомо невыигрываемый контракт, но предполагается, что проигрыш принесет оппонентам меньше, чем их собственный выигранный контракт. Контракты на грани победы и поражения куда более интересны, чем верные, верхние контракты, ведь даже самая незначительная ошибка или неточность может определить судьбу игры. Ярче всего это проявляется на парных турнирах, где в счет идет не только выигрыш или проигрыш, но и каждая лишняя взятка. Даже завзятый преферансист, близко познакомившись с бриджем, не может не признать, что в бридже с острыми, напряженными моментами он сталкивается гораздо чаще, чем в преферансе.

Многим немецким игрокам был задан этот волнующий вопрос: “Почему Вы играете в бридж?” Многие смущенно ответили, что не могут назвать причину, и вообще – вряд ли существует однозначный ответ. Однако нашлись и те, что смогли ответить. Некоторые мнения предлагаются Вашему вниманию.

Госпожа Кульман (победительница открытого парного первенства Германии 1958, командного первенства 1963, женского парного первенства 1963, 1967, 1971) вспоминает: “В доме моих родителей царили весьма строгие нравы, и карточные игры не одобрялись моим отцом – председателем земского суда. И только моя бабушка высоко ценила карты и позволяла иногда нам, детям, составить ей компанию для игры в вист.”

Барон Дирик фон Руммель, неоднократный победитель командного первенства Германии в 60-70-х годах, также вспоминает о своем детстве: “Точно так же, как между 7 и 14 годами мне было интересно “идти по следу” Виннету и Кожаного Чулка, мысленно сокрушая своих неприятелей хитростью, а не силой, сейчас мне доставляет удовольствие вслед за Форкетом и Белладонной побеждать оппонентов за бриджевым столом при помощи технических и психологических возможностей.”

В ранние годы ощутил вкус победы и фон Гюнц – победитель открытого парного первенства Германии 1968, 1969, 1970, 1975, 1979, 1984. “В детстве я часто наблюдал, как благопристойные во всех иных ситуациях приятели моего отца горячились и даже выходили из себя в процессе карточной игры. Я страстно желал проникнуть в тайну этих цветных кусочков бумаги. Никто не мог и не хотел объяснить мне хоть что-нибудь – все игроки были слишком заняты сами собой. Однако благодаря врожденному упорству я постепенно понял суть игры. И вот однажды один из четверых участников домашнего бриджа был вынужден задержаться, тогда я предложил временно свою кандидатуру. Мой отец, как гостеприимный хозяин, согласился взвалить на себя этот крест. Гости надеялись на легкую победу, однако уже в первой раздаче я дал контру, закончившуюся их сокрушительным проигрышем. Это настолько понравилось мне, что я решил остаться верным бриджу.”

Побеждать – это, несомненно, замечательно, но не только сам факт победы находит привлекательным игрок в роббер Гериберт Штретер: “Больше всего мне нравится робберный бридж. Чем выше ставка – тем лучше. Почему я играю? Тяжело сказать. Возможно, потому, что мне доставляет удовольствие оказывать давление на оппонентов. Следующий по рангу – командный турнир. Мне нравится сыграть против определенных оппонентов не две-три сдачи, а гораздо больше. И в этом турнире меня привлекает то же самое: возможность оказать психологическое и техническое давление.”

Доктору Прессбургеру, победителю командного первенства Германии в 1965, 1968 – 1973, также нравится вкус победы, но с годами герр Прессбургер сделался менее агрессивным. “Почему я (все еще) играю в бридж? Если бы этот вопрос мне задали в молодые годы, я был бы вынужден уйти от ответа, чтобы не изблечить самого себя: в те годы я хотел выигрывать, выигрывать, выигрывать и доказывать всем, как хорошо я умею это делать. Позже, после нескольких долгих вынужденных перерывов в игре, я увлекся многообразием задач, возникающих в спортивном бридже. Сегодня же, в конце моего жизненного пути, когда можно сказать, что не осталось, пожалуй, ни одного известного маневра, с которым я не встретился бы за столом, я все еще ожидаю появления новых идей в области техники игры – они кажутся мне вполне возможными. И я верю, что когда это произойдет, то радость успеха для меня (и мне подобных) превзойдет тот стресс, в который мы все вовлечены нашим безумным веком.”

А вот еще один взгляд на бридж. Лео Зелингер: “Бридж – это игра, в которой выбор правильной заявки или правильной карты зачастую зависит больше от инстинкта, от игрового чутья, чем от рациональных рассуждений и правил логики. Надеюсь, этот инстинкт

развит у меня сильнее, чем у других игроков. Мне необходима игра как самоутверждение, как возможность очередной раз проверить себя, померяться силами с другими игроками. Кроме того, за всю мою многолетнюю практику я еще не встретил одинаковых раскладов. Многообразие этой игры просто потрясает.”

Дамой своего сердца называет бридж Рахвальски: “Почему я играю в бридж? Ответ прост: бридж столь же привлекателен, как и красивая женщина. Часы огорчения и разочарования забываются быстро, а моменты наивысшего счастья вспоминаются долго и охотно. Именно поэтому я люблю эту игру и остаюсь верным ей.”

Доктор фон Хольцер помещает бридж где-то между сексом и наркоманией. “К сожалению, после 19 лет игры я все еще не могу определить, почему я играю в бридж. Должно быть, это один из видов мании, как курение гашиша. Иначе мне трудно объяснить, почему столь многие люди этим заняты. Например, выездные турниры: устав после рабочей недели, преодолеть около тысячи километров или даже больше, чтобы затем к понедельнику вернуться домой совершенно измотанным, взвинченным, огорченным, став богаче на пару клубных или мастерских баллов, но потратив все имевшиеся в кошельке деньги – что это, как не мания. Для меня лично существует и еще одна причина. Когда Соммерсета Мозма в один из ненастных дней спросили, что он будет делать, он ответил: “Для дождливых дней существуют лишь два занятия, а в бридж я не играю.” Очень долгое время я оставался холостяком. К сожалению, моя выдающаяся красота может проникнуть лишь в сознание терпеливого и внимательного наблюдателя, так что из двух возможностей времяпровождения дождливых дней я вынужден был выбрать бридж.”

Полностью одурманен бриджем Фриц Ходзиснер: “Почему я играю в бридж? Этот вопрос изначально неверен. Попробуйте спросить наркомана, почему он принимает наркотики!”

И, наконец, Эгмонт фон Девиц, верный адвокатскому кредо “Ne ultra petita”, т.е. говорить не более, чем требуется. “Я играю в бридж, потому что это доставляет мне удовольствие. А почему это так – меня не спрашивали.”

А Вы не хотите задуматься, почему играете в бридж?



Издана книга Х.Келси "Тактика парных турниров".
Читайте.

Джон Теренс Риз

28.08.1913 – 29.01.1996

“Дейли телеграф”, 30.01.1996.

Теренс Риз, скончавшийся в возрасте 82 лет в своем доме в Хоуве, был одним из знаменитейших британских игроков в бридж, а также автором около девяноста живых, ярких и пользующихся огромной популярностью книг об этой игре. До последних дней он оставался бриджевым корреспондентом газет “Обсервер” и “Лондон ивнинг ньюс”, а также ряда журналов.

Теренс Риз и его многолетний партнер Борис Шапиро (являющийся в настоящее время корреспондентом “Санди Таймс”) были в составе национальной сборной, одержавшей победу на чемпионате мира 1955 – единственную в истории бриджа в Британии. В 1965 Риз и Шапиро обрели скандальную мировую известность, когда на чемпионате мира в Буэнос-Айресе им было предъявлено обвинение в мошенничестве. ВБФ на три года отстранила игроков от участия в международных соревнованиях, однако расследование, начатое по запросу Британской бриджевой лиги и тянувшееся более года, не признало их виновными. Свой взгляд на проблему Риз изложил в четкой, написанной по существу статье “Story of an Accusation” (История одного обвинения), которая была опубликована еще до того, как расследование было завершено. Мнение обвиняющей стороны высказал в статье “The Great Bridge Scandal” (Великий бриджевый скандал) Алан Траскотт, бриджевый корреспондент “Нью-Йорк Таймс”, британский игрок международного класса, переехавший в США.

Риз родился в 1913 в Эпсоме, его родители содержали небольшой ресторан. Будущие супруги познакомилась за партией в вист, так что Теренс научился играть в карты в три года, а в аукцион-бридж – в семь лет. Он был отличником в Брэдфилдском колледже, прекрасным спортсменом, защищавшим честь колледжа, играя в крикет и футбол. Свое образование Риз продолжил в Оксфорде, в Нью-колледже, получив высшую стипендию по классической филологии. В 1935, когда Риз заканчивал курс, капитан бридж-клуба Кембриджа, некто Иен Маклеод, будущий министр финансов Великобритании, послал бриджистам Оксфорда вызов. Так состоялся первый матч между университетами, он завершился победой команды Оксфорда, в составе которой был и Риз.

По окончании колледжа Риз некоторое время проходил стажировку в качестве менеджера компании “Хэрродс”. Тогда же он написал свою первую книгу “The Elements of Contract” (Основы контракт-бриджа). А потом Риз посвятил бриджу все свое время, играл в клубе Ледерера и был корреспондентом журнала “British Bridge World”.

За несколько месяцев до начала второй мировой войны Риз вступил в организацию гражданской противовоздушной обороны. Ни во время блитц-крига, ни позднее Риза так и не призвали на фронт, а его работа на фабрике по изготовлению занавесей для затемнения, владельцем которой был еще один бриджист – Педро Хуан, оставляла достаточно времени для любимой игры. Риз отличался достаточно язвительным остроумием: когда однажды в комнату, где шла игра в бридж, один из игроков вбежал с криком: “Противник разбомбил военное министерство!” – Риз, намеренно растягивая слова, уточнил: “Разумеется, попадание было случайным?”

По окончании войны Риз создал Ассоциацию турнирного бриджа, из которой через три года выросли Британская бриджевая лига и Английский союз бриджа.

Риз и четверо его друзей, в числе которых был Иен Маклеод, игравший в клубе “Акол” в Хэмпстеде, разработали принципы “Акола” – системы торговли, используемой сегодня игроками во всем мире.

Особенно широкую популярность снискал Риз тогда, когда начал вести на “Радио-3” передачи “Бридж в эфире” – первую посвященную бриджу программу, продержавшуюся на английском радио двенадцать лет.

Книга “Reese on play” (Риз в игре) была опубликована в 1948 и сразу признана классической. Вскоре вышла еще одна книга – “The Expert Game” (Экспертная игра), а Риз стал постоянным бриджевым корреспондентом газет “Лондон ивнинг ньюс” и “Обсервер” и оставался верен этим изданиям до конца жизни. Более сорока лет Риз был также и корреспондентом женского журнала “Леди Мэгэзин”.

В паре с Борисом Шапиро Риз входил в состав английской команды, одержавшей победу на двух первых послевоенных чемпионатах Европы – 1948 и 1949. Риз и Шапиро были в английской сборной и тогда, когда она выиграла чемпионат Европы 1954, а в 1955 – и мировое первенство в Нью-Йорке. Как отмечалось, это был единственный чемпионский мировой титул Великобритании. Многие современники считали Риза лучшим игроком в мире. В следующий раз английская команда выиграла первенство Европы в 1963, и Риз и Шапиро отправились на печально известный чемпионат мира 1965 в Буэнос-Айресе.

В последний день соревнований игрокам было предъявлено обвинение в том, что они передают друг другу нелегальную информацию, держа свои карты разными способами. Руководство ВБФ потребовало немедленных объяснений, капитан английской сборной согласился признать результаты всех сыгранных матчей недействительными и отправил обвиняемых домой, в Лондон, где те сразу же стали объектом всеобщего внимания.

Британская бриджевая лига потребовала провести расследование обстоятельств дела, защитником выступал Леонард Каплан. Вынесенное решение о невинности игроков было принято Британской бриджевой лигой, однако ВБФ так и не признала его.

Риз продолжал свою деятельность бриджевого корреспондента и писателя, однако никогда больше не принимал участия в международных соревнованиях как игрок. Его холодность и зачастую высокомерное поведение, постоянно, однако, уравновешиваемые остроумием, смягчились с возрастом. В 1969 в возрасте 56 лет Теренс Риз просил руки Элвин Шеррингтон, которая была на тридцать лет моложе его. Некий доброжелатель в последнюю минуту попытался отговорить Элвин от такого замужества. Она позвонила Теренсу, который, как обычно, проводил время за бриджевым столом, и попыталась сказать ему, что по зрелом размышлении, возможно, она и не... “Не сейчас, любимая, – перебил ее Риз, – извини, я как раз разыгрываю сложный контракт.” Пожились Теренс и Элвин в январе 1970.

С возрастом слух Риза стал сильно ухудшаться, и это не позволяло ему быть комментатором соревнований, однако он продолжал уделять внимание многим турнирам, работая там в качестве журналиста. Всего за несколько дней до своей кончины Риз приветствовал ведущих игроков мирового уровня – участников прошедшего в Лондоне парного турнира Macallan World Invitation – и в свойственной ему бесстрастной манере описывал их игру.



Олег Тимохович.

Москва – 96. Тест.

В середине марта в Москве проходил представительный турнир с участием почти всех сильнейших российских игроков, а также гостей из Беларуси, Латвии, Украины и Эстонии. В программу входили четырехсессионный парный конгресс на максимальный результат и паттон. Следует отметить великолепные условия проживания и немалый призовой фонд.

Что касается результатов, то наша команда (Камлюк-Липницкий, Орлович-Тимохович) в паттоне выступила неудачно, а в конгрессе мы с Андреем заняли шестое место (награждались восемь), что при весьма посредственной игре совсем не плохо. Камлюк-Липницкий лишь в одной сессии сыграли хорошо. А конгресс выиграла сильнейшая российская пара последних лет Холомеев-Хюппенен.

Читателю предлагается испытать свои силы и интуицию в наиболее интересных сдачах турнира, которые представлены в виде задач на принятие решения (если специально не указано, считайте, что Вы играете парный турнир на макс).

Под правильным решением мы будем понимать то, которое приводило к успеху в конкретной сдаче, а оно не всегда является статистически наиболее обоснованным.

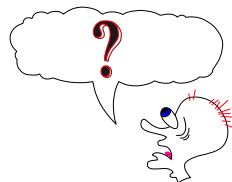

1. Контракт 4♠ от W. Как Вы будете разыгрывать после атаки восьмеркой треф?

♠ ТВ76	<table border="1"> <tr><td>N</td></tr> <tr><td>W E</td></tr> <tr><td>S</td></tr> </table>	N	W E	S	♠ 10932
N					
W E					
S					
♥ Д6		♥ Т1082			
♦ К872	♦ Т3				
♣ ТК5	♣ Д96				

2. Контракт 6♠ от E. S входил в торговлю трефой и атаковал королем треф. Со стола туз. Далее туз и король бубен, которого S, после некоторого размышления, бьет козырем и ходит в трефу. Ваши действия?

♠ Д102	<table border="1"> <tr><td>N</td></tr> <tr><td>W E</td></tr> <tr><td>S</td></tr> </table>	N	W E	S	♠ ТК853
N					
W E					
S					
♥ ТК95		♥ 1063			
♦ Т10	♦ К987				
♣ Т754	♣ 10				

3. Как W, Вы имеете такую руку и слышите следующую торговлю:

♠ Т63	<table border="1"> <tr><td>N</td></tr> <tr><td>W E</td></tr> <tr><td>S</td></tr> </table>	N	W E	S	S	N
N						
W E						
S						
♥ Т76		2♠ ¹	2бк			
♦ В109	3♦	3♠ ²				
♣ ДВ107	4♣	4♠				

¹ Пика с минором.

² N считал заявку нефорсирующей, а S принял ее за шлемиковый инвит.

Атакуйте.

4. N атаковал двойкой червей (вист одменный: второй-четвертой) к девятке, фоске и тузу. Как Вы будете разыгрывать?

♠ ТК4	<table border="1"> <tr><td>N</td></tr> <tr><td>W E</td></tr> <tr><td>S</td></tr> </table>	N	W E	S	♠ 9765
N					
W E					
S					
♥ Т	♥ Д109				
♦ ТД1064	♦ К753				
♣ ТВ43	♣ Д7				

W	N	E	S
1♣	1♠ ¹	пас	пас
ктр	пас	пас	2♥
3♦	3♥	4♦	пас
4♠	пас	5♦	пас
6♦	пас	пас	пас

¹ 1♠ Градовского: 0-11рс без синглетов или натурально.

5. Вы (W) атаковали королем червей. S принял тузом и сыграл тузом и фоской треф. Пропускаете. От партнера десятка треф и фоска бубен. Далее со стола ходят червой к валету S и Вашей даме. Предложите план виста.

♠ К86432 ♥ КД ♦ 7 ♣ К987	<table border="1"> <tr><td>N</td></tr> <tr><td>W E</td></tr> <tr><td>S</td></tr> </table>	N	W E	S	♠ 7
		N			
		W E			
		S			
		♥ 653			
♦ 1063					
♣ ДВ5432					

S	W	N	E
1♣	1♠	пас	2♠
ктр	3♣	ктр	3♠
ктр	пас	4♣	пас
пас	ктр	пас	пас

6. Паттон. S атаковал тройкой треф (вист одменный) к тузу N. Вы снесли короля треф, и N переключился на козыря. Вы отобрали туза и короля бубен, оба оппонента дали в масть, дама не упала. Что дальше?

♠ 8 ♥ КД1052 ♦ 6 ♣ Д109862	<table border="1"> <tr><td>N</td></tr> <tr><td>W E</td></tr> <tr><td>S</td></tr> </table>	N	W E	S	♠ 95
		N			
		W E			
		S			
		♥ Т9			
♦ ТКВ10865					
♣ К7					

W	N	E	S
2♥	2♠	ктр	4♠
5♣	ктр	5♦	ктр
пас	пас	пас	

7. Партнер (W) атаковал фоской треф. Разыгрывающий поставил на столе туза (Вы поощрили королем) и пошел девяткой пик, которую партнер принял королем и снова вышел в трефу, демонстрируя наличие трех карт. Как Вы продолжите, получив взятку на валета треф?

♠ 98 ♥ 92 ♦ ТК10974 ♣ Т94	<table border="1"> <tr><td>N</td></tr> <tr><td>W E</td></tr> <tr><td>S</td></tr> </table>	N	W E	S	♠ 5
		N			
		W E			
		S			
		♥ В863			
♦ В86					
♣ КДВ63					

N	S
1♦	2♠
3♦	3♥
3♠	4♠
пас	

8. Как W, Вы имеете такую руку и слышите следующую торговлю:

♠ Д65
♥ 75
♦ К1072
♣ ТВ105



N	E	S	W
2♠	пас	пас	?

Что Вы заявите?

9. Партнер (W) атаковал валетом треф. Ваши действия?

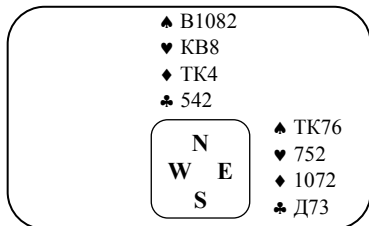

S	N
1♥	1♠
1бк	3бк
пас	

Ответы смотрите на странице 25.

Сдачи от Барри Ригала.

Мы продолжаем публикацию интересных сдач, описанных бриджевым журналистом Барри Ригалом. И при этом настоятельно рекомендуем заняться изучением английского для бриджистов и не забывать о **“шести лопатах из южного кресла”**.



EW в зоне.
Сдавал E.

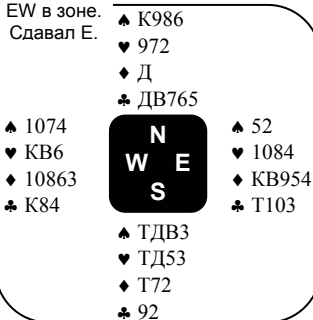

E	S	W	N
пас	1бк ¹	пас	2♣
пас	2♠	пас	4♠
пас			

Когда эта сдача встретилась в полуфинальных матчах Бермудского Кубка и Кубка Венеции, для NS было обычным делом дойти в торговле до 4♠, как правило, с руки S после его сильного бескозырного открытия. Стандартную бубновую атаку S принимал тузом в руке и ходил трефой к валету. E брал тузом и переключался на черву, выходя восьмеркой и ставя перед разыгрывающим весьма неприятную проблему. Если сыграть мелкой червой, то W получит взятку на валета и пойдет в бубну, а получив короля треф, пойдет в бубну снова, отрезая отработанную трефу стола и оставляя разыгрывающего один на один с червовой потерей. Если же попробовать сразу провести червовый импас дамой, то и это не затруднит жизнь защите - любой ответ W в красную масть посадит контракт без одной.

¹ 15-17pc.

Катрин Соль из Франции также столкнулась с описанной проблемой. Мадам нашла правильное решение: она вскочила тузом червей и дважды стянула козырей, играя тузом и дамой пик. Затем она продолжила трефой и, по сравнению с другими разыгрывающими, оказалась на шаг впереди на пути к победе. Хотя бубновый ход сейчас и сократит стол, разыгрывающая может добрать последний козырь защиты, а развал трефы 3-3 позволит собрать три взятки в этой масти, что вместе с пятью козырными и двумя красными тузами обеспечит выигрыш контракта.

Примечание редактора бюллетеня IBPA: если E, приняв первую трефу тузом, продолжит бубной, пытаясь сразу сократить стол, то внимательный разыгрывающий выполнит контракт, после того как отдаст вторую трефу и откажется убить козырем стола третий бубновый ход.

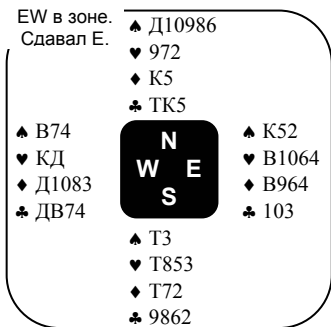

E	S	W	N
пас	1бк ¹	пас	2♥ ²
пас	2♠	пас	3бк
пас	пас	пас	

¹ 12-14pc.

² Трансфер.

В командном первенстве Лондона обе пары NS поставили вполне нормальный контракт 3бк с руки S и оба W нашли бубновую атаку, наиболее перспективную для защиты. За одним столом S начал разыгрывать пику, стянув туза и продолжая мел-

кой. Когда W спокойно снес мелкую пику, S, понимая, что должен ограничиться одной пиковой потерей, стал взвешивать свои шансы. В случае расклада 3-3 необходимо было просто угадать, какой пикой сыграть со стола, в случае же расклада 4-2 можно отдать лишь одну пику только тогда, когда E изначально имел второго валета. В соответствии с такими рассуждениями разыгрывающий положил даму пик, чтобы через минуту бесславно финишировать с восемью взятками.

Когда при подсчете результатов товарищи S по команде объявили запись в этой сдаче -400, несчастливый разыгрывающий заметил, что оппоненты победили, играя против вероятности. Однако такое мнение было несправедливым.

Технически грамотный способ разобраться с пикой в подобном раскладе - это первый ход дамой со стола. Хотя этот прием выглядит самым неестественным из всех возможных, он будет успешным в половине случаев расклада 3-3 (так же, как и любой другой способ), а также принесет победу при любой дублетной фигуре в руке E или при дублетном валете у W - ни одна альтернатива не является выигрышной в столь большом числе случаев!

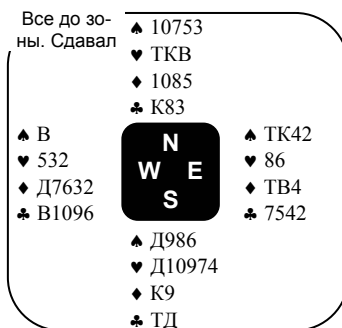

S	W	N	E
1♥	пас	3♥	пас
пас	пас		

Порой Вам придется очень сильно потрудиться, чтобы облегчить жизнь партне-

ру, это значит, что Вы должны приложить максимум усилий, чтобы не позволить ему ошибиться. В данной сдаче NS, использующие пятикарточные мажорные открытия, остановились на третьем уровне. W сделал правильный выбор, атаковав валетом пик.

Е взял пику королем, стянул туза и с надеждой продолжил четверкой, дав сигнал предпочтения масти. Однако W не был слишком внимателен к ранее вышедшим из игры пиковым фоскам и посчитал четверку самой младшей из оставшихся карт партнера. Убив пику, W ответил в трефу, и вторая пиковая убитка испарилась.

С некоторой долей сарказма Е извинялся перед партнером за то, что не накопил отчетливо старшей пиковой фоски, однако на деле Е сам заслуживает критики. Он должен сразу осознать, что партнеру будет сложно правильно воспринять ход четверкой пик, кроме того, с точки зрения W, разыгрывающий может попытаться обмануть защиту, укрыв двойку пик, и тогда четверка пик действительно сигнализирует трефовый возврат. Заметим, что Е упустил свой шанс прояснить ситуацию для партнера. Если бы первую пику он взял тузом, а затем стянул короля и продолжил пикой на убитку, то тем самым сфокусировал бы внимание партнера на том, что имеет ценности в старшей из оставшихся мастей. Возможно, именно это сообщение дошло бы до адресата.

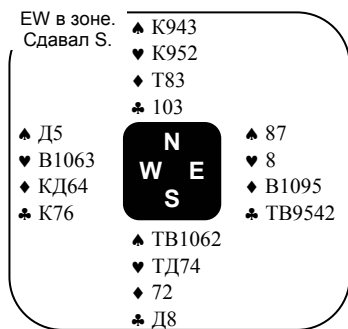

В четвертьфинале чемпионата мира 1993 в Сантьяго все S разыгрывали пиковый гейм, однако первый ход не был одинаковым на всех столах. Чтобы корректно построить игру, разыгрывающий должен осознать грозящую ему опасность. Если черва у защитников лежит 4-1, то следует элиминировать бубну, стянуть даму червей и отойти трефой. А Вы бы сумели провести подобный анализ позиции молниеносно, как только W атаковал королем бубен и открылся стол?

Керри Сэнборн спокойно снесла мелкую бубну со стола, и вряд ли можно было порицать Е за то, что он снес валета бубен, яростно поощряя первый ход партнера. Разумеется, W продолжил масть, после чего разыгрывающей ничто уже не помешало реализовать победный план: туз бубен, два козырных хода, убитка третьей бубны, дама червей и трефовый ход. Защитники доберут две трефы, но после этого могут лишь выбрать, кто из них и каким образом пришлет все оставшиеся взятки разыгрывающей.

Парадоксально, но наибольшие трудности создаст разыгрывающему именно атака в ключевую масть - ход мелкой червой. Голландский мастер Энри Лейфкенс, получивший червовую атаку, сыграл со стола мелкой червой, взял восьмерку дамой в руке и в два круга собрал козырей, финишируя на столе. Затем он сделал очень хороший ход - мелкая трефа со стола. Е вскочил тузом и ответил валетом бубен. W снес шестерку бубен (конечно, он мог бы перебить валета королем, добрать короля треф и отойти бубной, но для защитника такая игра не была очевидной). Второй бубновый ход разыгрывающий принял тузом и убил третью бубну в руку, элиминируя масть. Сейчас ход дамой треф привел позицию к уже описанной концовке: получив трефовую взятку, W вынужден либо пойти в двойной ренонс, либо прислать черву.

Москва – 96. Ответы.



1

♠ TB76	♠ K5	♠ 10932
♥ Д6	♥ KB5	♥ T1082
♦ K872	♦ Д1054	♦ T3
♣ TK5	♣ 10843	♣ Д96

	N	
W		E
	S	

♠ Д84		
♥ 9743		
♦ B96		
♣ B72		

Поскольку играется парный турнир, необходимо подумать о получении одиннадцати взяток.

Следует принять трефу на столе, проимпасировать пику, принять любой ответ оппонентов, перейти на стол по бубне и вновь проимпасировать пику. Добрать козырей, элиминировать трефу и разыграть черву ходом к десятке. В данном раскладе это сразу позволит получить искомую одиннадцатую взятку. Попытка же убить на столе две бубны приводит к отдаче взятки на даму пик и десяти взяткам (всего 17%).

2

♠ Д102	♠ 9	♠ TK853
♥ TK95	♥ 8742	♥ 1063
♦ T10	♦ ДВ6432	♦ K987
♣ T754	♣ 63	♣ 10

	N	
W		E
	S	

♠ В764		
♥ ДВ		
♦ 5		
♣ КДВ982		

Похоже, что для выигрыша шлемика необходимо найти дублетные даму и валета червей в любой руке. В этом случае Вы можете поставить "двойной сквиз". Если N имеет дублет червей, то Вы можете убить на столе бубну, убить трефу (локализуя трефовую задержку у S) и поставить трефово-червовый сквиз против S. Если же дублет червей с двумя фигурами у S, то после аналогичной последовательности ходов N попадет в червово-бубновый сквиз.

В настоящем раскладе задержка червей была у N и шлемика выигрывался.

А вот если бы Вы попытались убить на столе две бубны, возвращаясь в руку убитками треф, то проиграли бы, поскольку козырь лежал 4-1. Единственной подсказкой при выборе первого плана розыгрыша могли служить размышления S перед убиткой короля бубен.

3

♠ T63	♠ Д75	♠ KB
♥ T76	♥ 843	♥ KB952
♦ B109	♦ Д64	♦ 8
♣ ДВ107	♣ TK96	♣ 85432

	N	
W		E
	S	

♠ 109842		
♥ Д10		
♦ TK7532		
♣ -		

Все очень просто: атакуете тузом червей и получаете +200, а если выберете "безопасный" ход дамой треф, оппоненты запишут 620.

4

♠ TK4	♠ 10832	♠ 9765
♥ T	♥ B842	♥ D109
♦ TД1064	♦ 98	♦ K753
♣ ТВ43	♣ 985	♣ Д7

N
E
W
S

♠ ДВ
♥ K7653
♦ В2
♣ K1062

Существуют два возможных плана розыгрыша: а) импас трэф и две убитки трэф на столе (кроме идущего импаса необходим еще и развал козырей 2-2, либо тройка козырей должна быть в той же руке, что и четверка трэф); б) экспас короля трэф с последующим сносом со стола на трэфу двух пик.

Понятно, что с точки зрения вероятности второй план предпочтительнее, но в данной сдаче выбор этого плана розыгрыша принес вистующим 85% макса.

5

♠ K86432	♠ 7	♠ Д105
♥ КД	♥ 653	♥ 9874
♦ 7	♦ 1063	♦ ДВ952
♣ K987	♣ ДВ5432	♣ 10

N
E
W
S

♠ ТВ9
♥ ТВ102
♦ ТК84
♣ Т6

Посмотрим на полный расклад.

Пиковое продолжение сразу выпускает контракт. Разыгрывающий возьмет даму пик партнера тузом, заберет туза бубен (S может не забирать туза бубен, а поставить E в червово-бубновый сквиз, что и произошло за столом) и сыграет десяткой червей. Если убить, то затем вынуждены наиграть валета пик, если пропустить, разыгрывающий убьет последнюю черву и выпустит Вас козырем с тем же результатом.

Необходимо ответить в бубну, а затем пропустить десятку червей, избегая как впуски, так и сквиза.

6

♠ 8	♠ КДВ103	♠ 95
♥ КД1052	♥ В3	♥ Т9
♦ 7	♦ 92	♦ ТКВ10865
♣ Д109862	♣ ТВ53	♣ К7

N
E
W
S

♠ Т7642
♥ 8764
♦ Д43
♣ 4

Похоже, расклад N 5-2-2-4. А поскольку для выигрыша контракта необходимо снести две уходящие пики на черву, то следует решить, как разыгрывать эту масть.

Однако в первую очередь необходимо подумать о том, что будет происходить за другим столом. 5♦ можно сверху посадить без одной, а если убить трэфу и запромоцировать даму бубен, то и без двух. Поэтому следует рассчитывать на надежный подсад без одной, т.е. разыграть черву сверху. За столом E решил непременно выиграть контракт и сыграл на импас червей к десятке. Без трех.

7. Если разыгрывающий имеет расклад 5-4-2-2, то следует играть на сокращение. Если же у него 6-4-1-2, черва все равно никуда не денется. Однако почему он в таком случае не снес трэфу на бубну? На самом деле у S была следующая рука: ♠ТДВ1043 ♥К104 ♦Д5 ♣87 и только червовый ответ сажал контракт.

8 ♠ Д65		♠ В84
♥ 75		♥ Т1042
♦ К1072		♦ 96
♣ ТВ105		♣ КД73

Если Вы спасуете, оппоненты выиграют 2♠. Заявка 2бк приведет к контракту 3♣, который нельзя посадить больше чем без одной. А если оппоненты поставят 3♠, Вы просто получите положительную запись.

9		♠ В1082	♠ ТК76
		♥ KB8	♥ 752
		♦ ТК4	♦ 1072
		♣ 542	♣ Д73
♠ Д543		♠ 9	
♥ 63		♥ ТД1094	
♦ 8653		♦ ДВ9	
♣ В109		♣ ТК86	

Чтобы получить хорошую запись, необходимо перебить валета трэф дамой. Если S пропустит, следует пойти королем пик и, после поощрения от партнера, забрать еще две пиковые взятки. На практике найти такую защиту крайне сложно – ведь S имел карту, которая ничуть не соответствовала его секвенции.

Первую взятку получил валет трэф, после чего естественное трэфовое продолжение позволило S завернуть одиннадцать взятков.

от И.Д.Феранчука

....Господа бриджисты!

Обращаюсь к Вам с призывом принять участие в благотворительной акции по сбору средств для поездки наших юношеской и юниорской сборных на Чемпионат Европы в Кардифф в июле 1996.

Единственные серьезные достижения наших бриджистов на официальных европейских турнирах связаны пока с молодыми игроками (пятое место на прошлом Чемпионате Европы и четвертое - на турнире "Пепси-Кола" - неофициальном первенстве Европы), поэтому так важно для БССБ направить наши сборные в Уэльс.

К сожалению, большинство потенциальных спонсоров ничего не слышали о нашем виде спорта и у меня нет аргументов в виде высоких результатов белорусских игроков на крупных турнирах. А под эмоциями деловые люди денег не дают и имеют на это право.

Мы надеемся собрать некоторую сумму для участия наших команд в турнире (условия для наших ребят будут, как обычно, спартакскими), возможно, в очередной раз поможет и Дима Скоромник.

Однако я обращаюсь и ко всем Вам, крутым и не очень, также стать нашими спонсорами. БССБ организует благотворительный фонд для наших молодежных сборных, и мы будем признательны за любой денежный вклад....

PEPSI COLA

Игорь Кравченко

international youth bridge festival 1996.

Жеребьевки четвертьфиналов не было. Команды-лидеры (1-4 места) выбирали себе соперников из "аутсайдеров". И мы были очень удивлены, когда нам оставили сборную Италии.

**Беларусь – Италия.**

Что лучше: поставить гейм или дать контру? Два примера на одну тему.

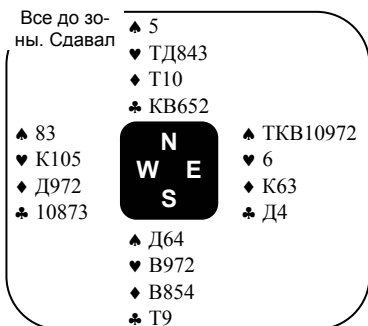

Открытая комната:

N	E	S	W
Хаджиянц		Кравченко	
1♥	4♠	5♥	пас
пас	пас		

Как видно, 5♥ выигрываются, а 4♠ сидят всего за 300. Но всегда ли разыгрывать легче, чем вистовать? Максим не провел двойной импас козырей и сел, а Вадим, разыгрывая 3♠ (!), не угадал расклад бубны и сел без двух. -4 IMPа.

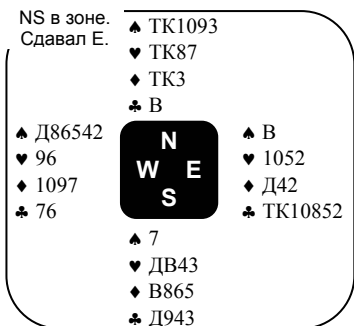

Открытая комната:

E	S	W	N
Кравченко		Мульти	Хаджиянц
пас	пас	2♦	ктр
2♠	ктр	пас	пас
пас			

Закрытая комната:

E	S	W	N
Басальга		Сотников	
пас	пас	пас	1♣
2♣	пас	пас	3♣
пас	3♦	пас	3♠
пас	3бк	пас	пас
пас			

Итальянцы насобирали десять взятков в гейме, не окупив подсад за 800. +5 IMPов.

Вообще, итальянцы играли весьма посредственно, но им везло.

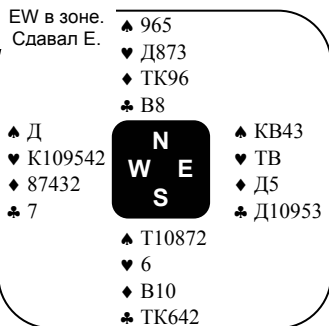

В контракте 4♠ мне не удалось справиться с плохим раскладом козырей. Оппоненты остановились в 2♠.

Половина матча закончилась со счетом 31:12 в нашу пользу. Во второй половине состав нашей команды не изменился. Но в закрытую комнату пришел злой и коварный враг – усталость. Только этим можно объяснить записи -500 (в атаке!) и +640 (трина-

дцать взяток в гейме). И все-таки мы удержались.

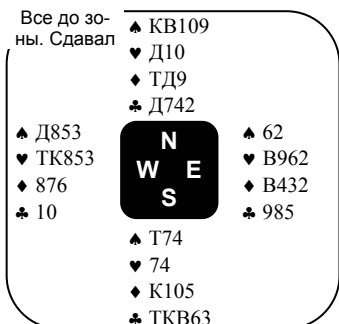

Открытая комната:

S	W	N	E
Кравченко		Хаджиянц	
1♣	1♥	1♠	2♥
2♠	пас	4♠	пас
пас	пас		

Закрытая комната:

S	W	N	E
	Сотников		Басалыга
1бк	пас	2♣	пас
2♦	пас	2♠	пас
3♠	пас	3бк	пас
пас	пас		

4♠ – лучший гейм. И мы надеялись на заслуженные дивиденды, однако Андрей атаковал фоской червей.

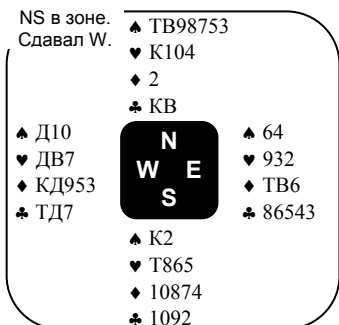

Открытая комната:

W	N	E	S
	Хаджиянц		Кравченко
1♣ ¹⁶⁺	1♠	пас	2♠
пас	4♠	пас	пас
пас			

Я знал, что Максим не войдет в такой зональности на сильную трефу со слабой мастью. Моих фигур хватило для выигрыша гейма и 10 IMPов, поскольку в закрытой комнате играли частичку:

W	N	E	S
Сотников		Басалыга	
1бк	2♦*	пас	2♠
пас	3♠	пас	пас
пас			

Вторая половина закончилась вничью, матч мы выиграли 63:44.

Беларусь – Нидерланды.

Первую половину полуфинального матча мы играли в том же составе, что и четвертьфинал. Естественно, ничем хорошим это закончиться не могло. Счет к середине матча – 23:54. Во второй половине вместо Вадима играл Саша. Игра выровнялась.

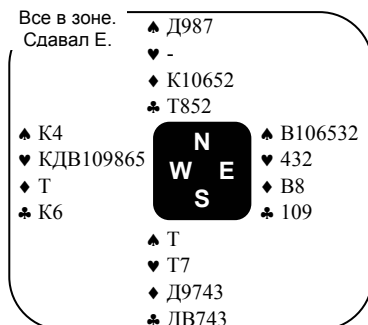

Открытая комната:

E	S	W	N
	Кравченко		Хаджиянц
пас	1♦	4♥	6♦
пас	пас	ктр	пас
пас	пас		

Контра локализовала все фигуры у W, при этом надо было решить, играть ли на синглетного короля треф или на второго. Когда у

W обнаружился синглет козырей, правильный розыгрыш не вызывал сомнений – импас треф и своя игра. Голландцы играли 5♦.

Поскольку в одной из предыдущих сдач оппоненты выпустили гейм, у нас появились шансы.

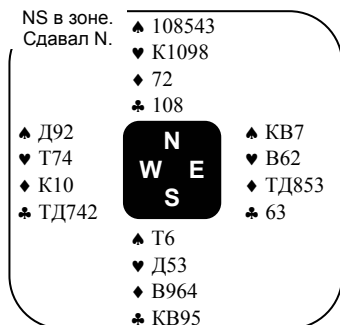

В контракте 3бк на обоих столах начало было одинаковым: N атаковал десяткой червей и W брал тузом третью черву. Затем S получал туза пик и переключался в трефу. Голландский разыгрывающий провел импас и отдал бубну, выигрывая контракт. Андрей рассудил иначе. Он хотел найти 3-3 в бубне или обрезные B9 у любого из защитников, или задержку бубен у N, а трефу 3-3 с королем у S. Но только простой импас в данном раскладе приводил к победе. -10 IMPов. Надежды на выигрыш растаяли.

Общий счет 53:89.

Беларусь – Норвегия.

Два последних матча рассматривались нами как "проходные". 44 VP поднимали нас на 5-ое место, 0 VP опускали на 7-ое.

Усталость и здесь сделала свое черное дело.

Норвежский W (см. след. колонку) забрел в 4♥, а норвежский S влез в 3♣. Что мы будем с ними делать? Дадим контру!

Пусть W пойдет против 3♣^{контра} в бубну, а E подрежет пику. Далее W перейдет к партнеру по пике и получит убитку бубен. Три пики, три бубны (с убиткой), два козыря и туз червей – девять взятков. Получим +1400.

Но Саша и Вадим отвистовали менее четко и записали +200. 4♥ были также проиграны без одной после козырного хода.

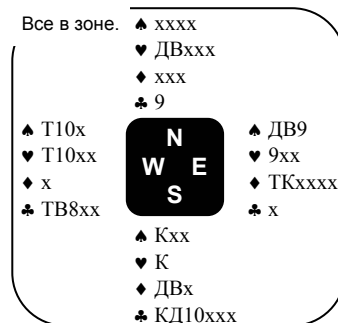

Тем не менее результат матча 12-18 VP.

Последний матч мы играли с португальцами и выиграли 17-13 VP.

Однодневный турнир.

Сорок команд боролись за пять крупных денежных призов. Турнир проводился по швейцарской системе в семь туров.

В первую очередь поразительно то, что в сотысячном городке нашлось 23 (!!!) команды бриджистов-школьников (некоторые, правда, были доукомплектованы легионерами). Одной из этих команд мы даже проиграли.

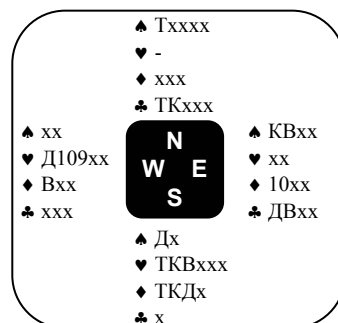

Школьники играли 4♥ и записали себе 420. Максим и Андрей сторговали 6♦. W атаковал пикой к королю. E вернул дамой треф. Туз треф, пика к даме, убитка червей,

козырь к тузу, убитка червей, король треф со сносом червы. Теперь убитка треф и отбор козырей. Дама червей оказалась пятой, шлемик был проигран.

В целом уровень игры большинства команд был ниже, чем в круговом турнире. В матчах нашей команды встречались записи +230, +170 (двенадцать взяток в частичках), -990, -850 (контрированные геймы с оверами). Встретился “юниорский” ремиз: -1400 на +1400.

В матче с финнами нам с Вадимом удалось поставить и выиграть острый гейм.

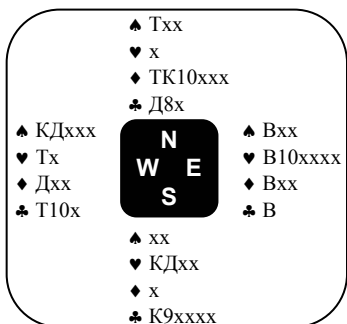

E	S	W	N
	Кравченко		Басальга
2♥	пас	пас	ктр
пас	3♣	3♥	4♦
пас	5♣	пас	пас
пас			

W почему-то атаковал в бубну.

Если удастся взять четыре бубновые взятки и разыграть трефу с одной отдачей, то контракт будет в безопасности. Я предположил, что W не имеет трефовой краткости и сыграл трефой к королю, страхуясь от синглетного туза у E. W взял и переключился на пику. Туз, убитка бубен. Трефа к восьмерке (принцип ограниченного выбора), еще одна убитка бубен и переход по козырю к отыгранной масти.

Мы крупно обыграли финнов и датчан, но проигрыш в последнем туре немцам с тра-

гической разницей в 2 IMPа отбросил нас за черту призеров.

Лидеры расположились так:

1. Польша 147 VP.
2. Норвегия 136 VP.
3. Италия 129 VP.
4. Австрия 129 VP.
5. Германия 128 VP.
6. Беларусь 127 VP.
7. Исландия 124 VP.
8. Россия 122 VP.

На этом турнир для нас закончился.

Возникло множество вопросов, о которых мне хотелось бы немного поразмышлять. Во-первых, турнир показал, что место Беларуси – в верхней части турнирной таблицы. 1996 и 1998 годы – время штурма вершин. Дальше загадывать не буду. Во-вторых, проявилось слабое место ряда полных и всех недоукомплектованных команд – неспособность отыграть весь турнир на одном уровне. Наша игра в Голландии – тому пример. Сильнее пострадали только норвежцы, выигравшие вчетвером круговой турнир, но выдохшиеся к четвертьфиналу. Чтобы все проходило так, как следует, выезжать на турнир нужно обязательно тремя парами, а визы оформлять на семь-восемь человек. В-третьих, немаловажен и финансовый вопрос. Именно денежные проблемы оставили нас в Голландии втятером. Можно, конечно, заняться экономией и собрать “со стипендии” некоторую сумму денег, но это, очевидно, не выход. Если мы собираемся ехать в Кардифф, то пора провести отбор. По моим оценкам, в Беларуси есть пять-семь юниорских пар, реально претендующих на место в сборной.

А будет ли участие платным или бесплатным – пусть решает БССБ (**прим. редакции:** и объективная реальность).

Все вышесказанное в какой-то мере относится и к команде школьников.

Светлана Бодренкова

Экспертам, с искренним сочувствием.

Из всех книг, рассказывающих, как надо и как не надо играть в бридж, мне – типичной представительнице большей и лучшей части человечества – особенно нравятся книги Х.Келси. Отдельные мысли автора по глубине проникновения в человеческую психологию и по уровню дедукции могут соперничать если не с лучшими детективными произведениями, то, по крайней мере, с лучшими сентиментально-психологическими, “жизненными” романами, и уж во всяком случае – они на порядок выше надуманных коллизий “Санта-Барбары”. Так, например, эксперт, являющийся главным героем в представляемых Х.Келси сдачах, постоянно делает удивительные, недоступные женскому пониманию выводы. В расчет входит все: быстро или медленно был сделан ход или снос, в каком настроении находится оппонент в процессе розыгрыша и т.п. Однако венцом гениальных умозаключений для меня стали подобные выводы: “Если у W обнаружится длинная пика и черва, то у него, скорее всего, следует ожидать короткую трефу.” Или вот еще: “Защитник сделал такой ход, потому что принял в расчет следующие соображения...” Совсем не так давно я получила три взятки в масти, представленной в руке комбинацией K8, а на столе – T62, и это почти заставило меня окончательно поверить в то, что ход, как правило, делается той картой, которая в данный момент находится ближе к большому пальцу правой руки вистующего. Но, видимо, те вистующие, с которыми меня сводила судьба, не читали умных книг Келси или просто не были экспертами. Не дожидаясь того ужасного дня, когда всеми моими оппонентами станут исключительно эксперты, я попыталась отыскать хоть какое-нибудь средство борьбы против мастера и его мастерства. Движимая чувством женской солидарности, спешу поделиться с подругами по несчастью (каковым является встреча за столом с экспертом) найденным оружием. Название этому оружию мы дадим позже, а пока рассмотрим пару совершенно банальных сдач.

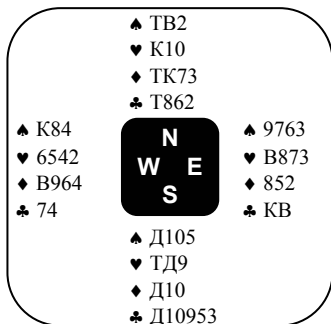

Эксперт занимает позицию S и разыгрывает достойный эксперта контракт 6♣.

Дама занимает позицию W и делает первый ход мелкой червой. Приняв ход королем стола, эксперт демонстрирует знакомство с теорией вероятности, играя тузом треф и продолжая мелкой трефой. E берет трефу королем и отвечает червой. Эксперт считает взятки – одиннадцать. Двенадцатую можно получить на импаса короля пик или на импаса валета бубен, или на сквизе, или при не слишком вероятном раскладе с синглетным королем пик или синглетным валетом бубен у кого-то из оппонентов. В любом случае, для начала стоит стянуть пару треф. На первую же трефу дама на W с самым невинным видом снесла бубну!

Обрадованный эксперт увидел свой шанс: разумеется, эта... женщина сносит пустую, не нужную ей масть. Вывод – валет бубен под импасом. На всякий случай эксперт решил проверить обстановку в пике и пошел с руки дамой пик. Наша дама спокойно положила мелкую пику. “Значит, короля у нее нет, иначе честно побила бы фигуру фигурой,” – чисто экспертный вывод, почти в духе героя Х.Келси. Перебив даму пик тузом на столе, все еще уверенный в непогрешимости своей логики, эксперт пошел мелкой бубной и торжественно положил с руки десятку. Без двух.

В следующей сдаче обстановка не была столь напряженной – был поставлен контракт на третьем уровне (3бк), но разыгрывающий решил побороться за максимальное число взяток. Он тоже был эксперт.

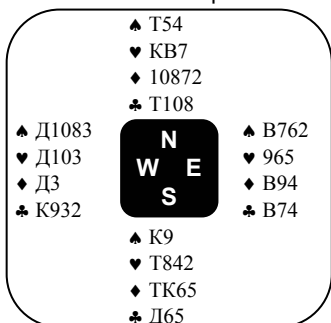

Мы вновь поместили эксперта на S,
а даму на W.

Первый ход был сделан в пику, разыгрывающий пропустил валета E, взял вторую пику и принялся за бубну. На третий бубновый ход наша дама снесла десятку червей! (Конечно, надо же показать партнеру ценности в старшей масти, то бишь в пике.) Разыгрывающий очень внимательно посмотрел на десятку червей и на оппонента слева, а E, взяв бубну, послушно продолжил пикой. Разыгрывающий попал на стол и попался в ловушку собственной гениальности: он тоже решил, что дама выбирает для сноса пустую масть, а попутно пытается просигнализировать в ней количество. Следующий ход был сделан королем червей, а затем – валетом, с руки – мелкая черва. Честно снеся в эту взятку даму червей, наша дама обнаружила через полсекунды, что счастливым обладателем данной взятки является никто иной как она сама, и радостно добрала пику. Когда развернули протокол, выяснилось, что эксперт за этим столом был первым, кому удалось взять девять взяток. У его предшественников, как правило, получалось десять, иногда – даже одиннадцать.

А теперь пришло время все-таки дать название нашему тайному оружию, и тут мне вновь придет на помощь авторитет Х.Келси. В книге “Мышление эксперта”, рассуждая о пользе блефа, уважаемый мистер Келси заметил, что не следует стремиться блефовать как можно чаще, используя любую возможность – достаточно просто заслужить репутацию игрока, способного на блеф. Как показывает практика, самый большой доход игрок с репутацией блефующего получает именно в тех ситуациях, когда он действует совершенно честно, а оппоненты принимают его действия за блеф. Дабы не смущать экспертов и любителей блефа, предлагаю называть действия, подобные описанным выше, женским блефом, а также считаю необходимым сделать следующую оговорку: ни одна уважающая себя дама или барышня ни за что не признается, были ли ее действия основаны на гениальных предположениях или на простом вытягивании той карты, которая больше всего нравилась ей в текущий момент, поэтому любой ход, сигнал или снос в исполнении представительниц прекрасного пола следует рассматривать как женский блеф. Так что бойтесь нас, господа эксперты! Ну, во всяком случае, побаивайтесь – ведь мы **СПОСОБНЫ** на блеф, пусть даже и на женский.

Мареk Вуйчицки.

Двусторонняя торговля. (продолжение)

4. Инструменты конкурентной торговли.

В конкурентной торговле появляются некоторые заявки, недоступные в торговле односторонней. Умелое их использование дает нам в руки инструменты, позволяющие минимизировать трудности, вызванные интервенцией противников. Инструменты эти таковы: контра, реконтра, назначение в масти противника, а в некоторых ситуациях также пас и бескозырные заявки.



4.1. Контра в конкурентной торговле.

Недоразумения, связанные со значением контры, являются источником наибольших «оборотов». Даже сыгранные пары часто ошибаются в интерпретации контры в самых элементарных ситуациях. Эта часть книги является попыткой систематизации данного элемента торговли.

Наказательная контра.

Наказательная контра – это контра, на которую партнер должен пасовать независимо от его карты. Чаще всего это имеет место в ситуации, когда сила и расклад руки партнера контрящего были достаточно точно описаны в предыдущей торговле.

Наиболее типичные примеры секвенций такого типа:

1. Контра на вход после натурального открытия 1бк, например:

W	N	E	S
1бк	2♥	ктр	

Открытие 1бк точно описывает силу руки открывающего и относительно точно – расклад, следовательно, после входа противника отвечающий имеет основания для принятия оптимального решения.

2. Контра на вход после блокирующего открытия:

W	N	E	S
3♥	3♠	ктр	

Блокирующие открытия достаточно хорошо описывают защитный потенциал руки открывающего – решение о дальнейшей торговле принимает исключительно отвечающий.

3. Контра в конкурентной торговле после описания силы и расклада партнера контрящего:

W	N	E	S
1♠	пас	1бк	пас
пас	2♥	ктр	

Пас на 1бк передал силу (12-15pc) и расклад (равномерный) руки W, поэтому решение E обсуждению не подлежит.

Приведенные примеры относятся к типичным ситуациям торговли в атаке. Мы контрим, чтобы за подсад противников получить лучшую запись, чем за свою игру. Но даже в ситуации, где одна из сторон определенно находится в атаке, редко когда положение так однозначно, как в приведенных примерах. Чаще ситуация достаточно сомнительная. Иногда следует контрить даже тогда, когда ты уверен, что запись за подсад противников будет хуже, чем за свою игру, которую противники переторговали. Подобное происходит, когда нельзя безопасно продолжать торговлю. Особенно очевидно это в шлемовой зоне, где редко бывает хорошо дать выпихнуть себя в большой шлем после добровольной остановки на шестом уровне.

В сомнительных ситуациях, на наш взгляд, должна иметь приоритет такая тактика – в матче получение +500 вместо +620 не является большой потерей; иногда лучше взять «верные» +300, чем рассчитывать на выигрыш гейма благодаря удачному раскладу или неправильному висту. В то же время в турнире на «макс» ситуация диаметрально противоположна. Запись +500 вместо зонального гейма, скорее всего, принесет ненамного больше пунктов, чем подсад без одной в вынужденном контракте на пятом уровне. Поэтому часто выгодно идти выше, рискуя подсесть, нежели контрить противников в ситуации, когда видно, что их защита наверняка окупится, а наша

карта дает шансы на выигрыш более высокого контракта.

Вот пример решения такого типа: все до зоны, матч, после торговли:

W	N	E	S
1♣	1♥	1♠	2♥
4♠	?		

что назначить с картой N:
♠-♥ТД1087 ♦Д543 ♣ТВ74?

Вот мнения экспертов: контра – три раза, 5♥ – два раза, 4бк – один раз. При опросе экспертов с условием, что сдача играет в турнире на “макс”, большинство высказалось за заявку 5♥.

Другая типичная ситуация, в которой применяется наказательная контра, это секвенция, где имел место траппинг-пас, применяемый, как правило, с длиной и силой в масти противника в ситуации, когда контра имеет информационный характер (вызывная, негативная, и т.д.):

	W	N	E	S
1)	1♠	пас	1бк	пас
	2♠	ктр		
2)	1♠	пас	пас	ктр
	2♠	ктр		
3)	1♣	1♠	пас	2♦
	пас	2♠	ктр	
4)	1♠	2♦	пас	2♥
	пас	3♦	ктр	

Наиболее очевидна ситуация с наказательной контрой в секвенции, где контрится добровольно назначенный противниками контракт (обычно гейм или шлемик) при предшествующих пасах контрающей стороны. (Иногда это бывает так называемая “контра на ход”, которой будет посвящен специальный подраздел). Вот примеры таких секвенций:

	W	N	E	S
1)	1♥	пас	4♥	пас
	пас	ктр		
2)	1бк	пас	2бк	пас
	3бк	ктр		
3)	1♠	пас	1бк	пас
	2♥	пас	3♥	пас
	4♥	ктр		

	W	N	E	S
4)	1♠	пас	2♦	пас
	3♦	пас	4♠	пас
	пас	ктр		

Предлагающая контра.

Предлагающая контра – это контра передающая партнеру директиву: “Пасуй, если твоя карта примерно соответствует такой, какую можно статистически ожидать на основании предыдущей торговли”. Классические примеры такой контры:

1. Контра на вход первого защитника, когда не применяется негативная контра, например:

W	N	E	S
1♥	2♦	?	

контра является предлагающей, ее можно давать с руками типа:

а)	б)	в)	г)
♠ K64	♠ T643	♥ D8	♠ D53
♥ 82	♥ K7	♥ 54	♥ 7
♦ KД53	♦ T832	♦ T9843	♦ K1082
♣ D973	♣ 976	♣ T754	♣ T8742

нельзя в то же время контрить с картой:
♠743 ♥2 ♦KД1076 ♣8642.

Иными словами: карта контрающего должна содержать некоторую онерную силу, ценности в масти входа и такой расклад, чтобы в случае сноса контры партнером предоставить возможность для разумной торговли.

Открывающий должен принять предлагающую контру партнера, если только его рука не содержит краткости в законтренной масти и малого числа защитных взятков.

Вот примеры торговли открывающего в приведенной секвенции:

а)	б)	в)
♠ K973	♠ KД87	♠ ТК83
♥ ДВ843	♥ ТВ10863	♥ ТД943
♦ 9	♦ -	♦ 9
♣ KД8	♣ Т76	♣ Т75

а) уходим в 2♥ из опасения, что противники выиграют контракт;

б) заявляем 2♠ или 3♦ – подсад противников очень правдоподобен, но рука дает хорошие шансы на выигрыш гейма, который может не компенсироваться записью за подсад;

в) пас – можно выиграть даже шлемик при четверке пик и тревовых ценностях у партнера, однако подсад не должен быть мал.

2. Контра на вход второго защитника, например:

W	N	E	S
1♣	пас	1♥	2♦
?			

контра также предлагающая, обещает, в принципе, четверку в законренной масти и исключает четверку в масти партнера. (В “Общем языке” можно контре в данной секвенции присвоить значение “одворотки”). Это могут быть руки:

а)	б)	в)	г)
♠ K976	♠ K75	♠ T873	♠ T754
♥ T8	♥ 9	♥ 84	♥ 5
♦ KB86	♦ T1073	♦ TD108	♦ TK52
♣ D87	♣ TK732	♣ D52	♣ D642

Подсказками для контрирования являются: потенциальная сумма взяток в масти входа, общая онерная сила и мисфит в масти партнера. Можно контрить предлагающе даже с тройкой в масти интервенции, но это требует большой онерной надвышки и быстрых взяток при мисфите в масти партнера, например:

а)	б)
♠ T843	♠ TD83
♥ 8	♥ 83
♦ K76	♦ TB3
♣ TK832	♣ TKB8

с рукой б) в ситуации мы – в зоне, они – до – следует заявлять 3бк, поскольку подсад может не компенсировать весьма вероятный гейм.

Партнер контрящего должен оставить контру, если только не имеет очевидных противопоказаний; с равномерным раскладом практически всегда – пас, при синглете в масти контры подсказками должны быть онерная сила, сумма защитных взяток, а также геймовые перспективы, например, с рукой: ♠K87 ♥T8643 ♦5 ♣B1097 можно спасовать, однако с картой: ♠K9 ♥T1097542 ♦9 ♣B107 следует назначить 4♥.

Предлагающая контра встречается также в других секвенциях конкурентной торговли. Часто, однако, ее отличие от, например, контры на выбор, требует подробного анализа

предыдущей торговли, в частности, в секвенции:

W	N	E	S
1♥	ктр	рктр	2♦
пас	пас	ктр	

контра является предлагающей несмотря на то, что контра, данная “под руку”, бывает, как правило, исключительно контрой на выбор. Однако W, пасуя на 2♦, допустил возможность игры 2♦ с контрой. Его пас исключил руки типа: ♠K974 ♥DB8643 ♦9 ♣T2, поэтому контра E имеет достаточно высокую степень наказательности. Пас W двузначный – он означает либо равномерную руку, подходящую для принятия возможной контры партнера, либо сильную карту с короткой бубной, с которой он снесет контру (это форсирующая секвенция, стало быть, со слабой рукой и краткостью открывающий должен сразу продолжать торговлю, не “пропуская” 2♦ к партнеру).

Контра на выбор.

Контра на выбор имеет значение: “Пасуй либо уходи – в зависимости от карты” (то есть контрящий хотел бы наказать противников, но это невозможно без наличия у партнера некоторых ценностей, чаще всего – в масти контры). В разных секвенциях контра на выбор может даваться с разными руками. Под понятие контры на выбор подпадают также некоторые специальные контры, например, атакующая защитная контра, контра “на одну взятку” и т.д., которые, ввиду своей специфики, будут описаны отдельно.

Вот несколько примеров контры на выбор:

1. После вызывной контры и реконтры отвечающего контра открывающего, находящегося перед рукой, которая ушла с реконтры:

W	N	E	S
1♣	ктр	рктр	пас
пас	1♥	пас	пас
?			

В приведенной секвенции контра W будет контрой на выбор, она может даваться уже с хорошей тройкой и легкой надвышкой (контра от E была бы предлагающей и показывала масть как минимум четырехкарточную). Вот примеры рук W, подходящих для контры:

- а) ♠ Т8
♥ Т85
♦ КВ75
♣ Д853
- б) ♠ 754
♥ Д843
♦ КД5
♣ ТВ3
- в) ♠ КД4
♥ КД5
♦ 98
♣ Т7532

Е принимает контру с картой типа:

- а) ♠ К876
♥ К76
♦ Т5
♣ Д843
- б) ♠ 84
♥ Д32
♦ ТК72
♣ Д643
- в) ♠ Т843
♥ Т64
♦ 72
♣ К832

в то же время он должен сносить контру с руками:

- а) ♠ К762
♥ 82
♦ Т532
♣ К83
- б) ♠ Т9
♥ 92
♦ Д742
♣ Т7543
- в) ♠ Т864
♥ 932
♦ Д753
♣ Т8

2. Контра на вход второго защитника, даваемая "под руку", например:

W	N	E	S
1♦	пас	1♠	2♣
пас	пас	?	

по классическим канонам торговли контра с этой позиции информирует о силе не менее 9-10рс и относительно равномерном раскладе, без фита в масти открывающего, с возможностью игры 2♣ с контрой при некоторых трефовых ценностях в руке открывающего. Такая контра приносит иногда неожиданные результаты, как в следующей сдаче из розыгрыша первой лиги:

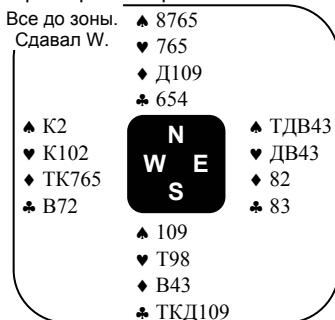

W	N	E	S
Квечень	Руссиан	Вуйчицки	Ласоцки
1♦	пас	1♠	2♣
пас	пас	ктр	пас
пас	пас		

и без трех за 500, в то время как для выигрыша 4♠ необходимо было бы отгадать, какой из мажоров поделится 3-3.

В некоторых системах (например, в старых версиях "Общего языка") контра на выбор применяется также после открытия один в масти и входа первого защитника мастью, например:

W	N	E	S
1♠	2♦	ктр	

контра могла даваться уже с третьей фигурой в масти интервенции, если рука E содержала мисфит в масти открытия и силу позитивного ответа. Однако эта концепция не прижилась (обычно в такого типа секвенциях повсеместно используется негативная контра, а раньше большинство пар играло предлагающую контру).

Кооперативная контра.

Кооперативная контра аналогична контре на выбор, однако предлагает скорее дальнейшую торговлю, чем наказание. Она допускает возможность игры с контрой, но дается с картой, имеющей перспективы на собственную игру. Чаще всего показывает максимум силы в пределах предыдущей секвенции, хорошие ценности и расклад, не позволяющие сделать другую разумную заявку, например:

W	N	E	S
1♥	2♣	2♥	3♣
пас	пас	ктр	

Рука E достаточно точно лимитирована и трудно ожидать, чтобы он имел большое количество защитных взятков. Контра говорит о максимуме силы, слабом червовом фите и быстрых взятках, то есть показывает руку типа: ♠Т864 ♥В53 ♦Т653 ♣86.

Розыгрыш широкого представительства 1983:

N	E	S	W
	Вилкош		Лешневский
1♦	1♠	2♦	ктр(♥+♣)
пас	2♥	пас	пас
3♦	ктр		

Карта Вилкоша: ♠В8654 ♥Т104 ♦Т87 ♣КД.

Лешневский с пятикарточной червой и короткой бубной должен уйти, с другой картой – может превратить кооперативную контру E в наказательную.

Мауриций Рустецки

“Туз из рукава.” *(отрывки из книги)*

Реконтра в собственном соусе.

— Пруха — это привилегия классных игроков, — любил говорить Веселый Ромка, когда безжалостно обыгранные им конкуренты упрекали его в невероятном везении. Я тоже решил проверить свое везение в такой вот сдаче, встретившись в одном из турниров на макс в Ольштыне.

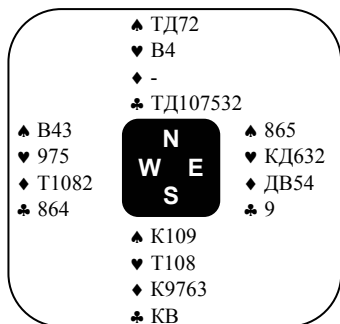

В ходе торговли я в быстром темпе прошел мимо весьма популярного, но приносящего лишь средний результат трефового шлемика и остановился в миленьком контракте 6♠. Моя партнерша, бормоча себе под нос какие-то заклинания, в конце концов собрала двенадцать взятков, а я смог огласить опробованную теорию: “Игрок знает, на что идет!” — и вписать в протокол полный, как мне казалось, макс.

Наивный, я забыл, что эту сдачу еще не играл Веселый Ромка...

Получив руку S, он открыл торговлю заявкой 1♠, его партнер в два прыжка очутился в трефовом шлемике, а наш герой не долго думая догрузил большой шлем в этой масти. Игрок W предпринял два решительных действия — одно абсолютно удачное (контра!), а другое — настолько же несчастливое — ход тузом бубен...

Я не стану описывать дальнейшие бриджевые похождения Веселого Ромки, поскольку он пригрозил, что в противном случае опубликует свои воспоминания (а этот тип может помнить пару сдач в моем исполнении, не имеющих права вновь увидеть свет). Однако, по чисто личным мотивам, я не могу лишать читателей хотя бы рассказа о реконтре-SOS.

Это случилось несколько лет назад в Варшаве, в ходе международного турнира городов. В одном из матчей команда Ольштына мерялась силами с командой Афин, а официальным языком был английский. Я играл в паре с Веселым Ромкой, который владел многими языками, хотя, может быть, в несколько ограниченном объеме.

В торговле мы применяли одну из наиболее сложных систем слабых открытий, которая пользовалась в те времена большой популярностью в Европе, но была абсолютно не известна в Греции. Ромка неплохо справлялся с торговлей (когда что-либо забывал, то помечал это на карточке), великолепно алертировал (стучал по столу после каждой заявки нашей пары), но вот объяснение смысла отдельных заявок давалось ему значительно трудней. А любопытные греки, как назло, спрашивали обо всем. Даже в простейшей секвенции: Ромка — “1 DIAMOND” (1♦, 0-7 онерных пунктов в любом раскладе), грек — “DOUBLE” (контра), а я — “REDOUBLE” (реконтра, по системе — нежелание играть 1♦ под контрой) — моему партнеру устроили перекрестный допрос, единственной целью которого было выяснить: “What is redouble?” — что значит реконтра?

— Redouble-S.O.S., — Веселый Ромка дал самое простое объяснение.

— Эс-оу-эс, — произнес он по буквам по-английски, заметив недоумение на лицах оппонентов.

— Ноу даймонд, кайне даймент! — попытался он прояснить ситуацию, но вновь не увидел позитивной реакции. Тогда он испробовал другой подход: “Говорите Вы по-русски?” — У греков все тот же обаятельный вид. Ромка решил дать оппонентам последний шанс и извлек из глубин своей памяти очередное английское словечко: “MAYDAY! MAYDAY!”

Лица наших оппонентов осветил, наконец, проблеск интеллигентности, и торговлю можно было продолжать. Однако после того, как грек спасовал, мой партнер, измученный лингвистическими упражнениями, был не в состоянии вспомнить какую-либо иную заявку кроме паса. Оппонент на ре-опен в задумчивости поднял брови и хотел было еще о чем-то спросить, но

взглянул на бедолагу-Ромку – и лишь махнул рукой и заявил 3бк.

Разыгрывающий собрал двенадцать взяток благодаря длинной и сильной бубне стола...

Греки начали что-то яростно выяснять между собой, а Веселый Ромка, отерев со лба капельки пота, пробормотал, обращаясь к кибицерам: “Раз уж ездят всякие такие на международные соревнования, так могли бы выучить хотя бы один европейский язык...”

Встречный ветер.

— И опять я не выиграл турнир! В последнее время меня преследует ужасное невезение, — жаловался один известный мастер, выходя с группой бриджистов из клуба, где только что закончился очередной турнир корреспондентского чемпионата Польши.

— Возможно, это просто результат слабой игры? — спросил какой-то недоброжелатель.

— Если бы так действительно было, то я уже давно бросил бы бридж и стал играть в шахматы! — отрезал мастер. — Вы только послушайте, с чем мне доводилось бороться.

♠ T9642		♠ KД10
♥ T953		♥ B86
♦ -		♦ T73
♣ ТКД5		♣ B942

С картой W я открылся 1♠, партнер прыгнул в 2бк (с фитом), я заявил 3♥, а какой-то безответственный клиент на N дал контру. На меня это не произвело никакого впечатления, так что после двух пасов я заявил 5♠, а мой партнер ловко догрузил пиковый шлемик. Сделав выводы из торговли, я не увидел никаких проблем в розыгрыше: приняв козырную атаку, стянул четыре пики и четыре трефы, и в пятикарточной концовке вычислил, что у N остались две бубны и три червы. Стянул туза бубен, убил бубну последним козырем и пошел мелкой червой с руки, впуская N и ожидая две последние взятки. И вот представьте себе, что этот преступник слева на свою контру имеет в черве только короля с десяткой. Без двух!

— А может быть, лучше было дать реконтру на 3♥? — предложил один из слушателей. — Легко взял бы десять взятки и отучил бы народ контрить.

— Так же хорошо было бы поставить легкий трефовый шлемик, благо в этой сдаче боль-

шинство пар играли лишь гейм, — выдвинул предложение другой слушатель.

— Сейчас каждый может быть Белладонной, когда расклад полностью известен! — парировал мастер и приступил к рассказу о еще более грустной сдаче.

		♠ Д107
		♥ В10
		♦ 953
		♣ KB1097
♠ ТК54		♠ 8632
♥ ТКД95		♥ 832
♦ 10		♦ ТКВ64
♣ ТД4		♣ 6
		♠ В9
		♥ 764
	♦ Д872	
	♣ 8532	

— После односторонней торговли, в которой мой партнер (E) показал свои пику и бубну, а также согласовал мою черву, я знал, что “клиентура в зале в массовом порядке будет играть шлемики в мажорах”. (Тут многие из игроков, шедших вместе с мастером, пристыженно опустили головы.) Чтобы получить приличную запись, я поставил ббк с руки W! (Турнир-то на макс.)

N атаковал валетом червей, я взял тузом и сразу отдал пику, после чего должен был лишь угадать, провести ли трефовый импас или бубновый. И опять против ветра – ни один импас не проходил!

— Но ббк выигрывались! — невежливо перебил один из игроков. — Если стянуть еще одну червовую фигуру, выясняя расклад, то упадет десятка и появится неожиданный переход на стол по восьмерке червей. Потом достаточно сыграть десяткой бубен, пропуская на столе, и если S побьет дамой, то отработает четыре бубновые взятки, а если пропустит, то можно будет переключиться на розыгрыш пики...

Некоторое время все шли молча, и лишь весенний ветер неприятно дул мастеру в лицо. Тишину прервал партнер нашего “невезучего игрока”, но сказанная им фраза была явно не в тему:

— Я где-то недавно читал, что через пару дней будет организован шахматный турнир для начинающих...



Вас приглашаем "Bridge Travel".

Тех, кто хотел бы совместить летний отпуск с игрой в бридж в комфортных условиях, болгарская фирма "Bridge Travel" и ее директор Петер Найденев приглашают на 14-ый международный бриджевый фестиваль в Альбенеу, знаменитейший курорт Бол-

гарии. Фестиваль будет проходить с 18 по 29 июня 1996, в программе – командный турнир на приз казино "Альбена", двухсессионный парный турнир, двухсессионный турнир микстовых пар, индивидуальный турнир, трехсессионный основной парный турнир, командный турнир на призы фирмы "Bridge Travel", а также – по доброму обычаю – банкет для всех участников турнира и специальный приз для Мисс-Альбена-96. Все турниры будут проходить в казино "Альбена". Победители каждого турнира получают помимо денежной премии и специальные кубки, значительные денежные призы предусмотрены для первых восьми команд в турнире на приз казино "Альбена", для первых восьми пар в двухсессионном парном турнире, для первых восьми пар в микстовом турнире, для восьми лучших игроков в индивидуальном турнире. В основном парном конгрессе призы получают лучшие 16 пар по итогам трех сессий, а также три лучшие пары в каждой сессии. В командном турнире на призы фирмы "Bridge Travel" награждены будут четыре команды группы "А", три – из группы "В", две – из группы "С", и по одной команде-победительнице каждой следующей группы.

Для участников фестиваля и их родных и друзей на период с 16 по 30 июня предусмотрены широкие возможности выбора места проживания. Самый скромный ночлег (в трехместном номере в отеле, на 1 км удаленном от пляжа) обойдется всего в 6 \$ на человека, любители комфорта могут выбрать четырехзвездочный отель прямо на берегу моря, заплатив за сутки от 12 \$ до 32 \$ за место. Если же Вы предпочитаете уединение, то за 68 \$ в сутки в Ваше распоряжение будет предоставлена отдельная вилла в зеленой зоне побережья, вблизи казино "Альбена".

Если Вы решили участвовать в турнире, то **ДО 31 МАЯ** Вам необходимо связаться с Петером Найденевым, сообщить ему предполагаемое число участников и изложить свои пожелания относительно проживания.

Peter Naidenov
"Bridge Travel" Ltd. P.O. Box 165
9000 Varna, Bulgaria
Phone: +359 52 226-692
Fax: +359 52 601-344



компания "Alcatel", являющаяся одним из крупнейших производителей оборудования для телекоммуникации.

Первый подобный турнир состоялся 14 июня 1986, участие в нем приняли более ста тысяч игроков из семидесяти стран. По установившейся с самого первого турнира традиции каждый участник по окончании игры получает памятный буклет с комментариями всех сыгранных сдач, а в роли комментатора вот уже одиннадцатый раз выступает Омар Шариф.

7-8 июня 1996 в одиннадцатый раз состоится **всемирный одновременный парный турнир**, проходивший в прошлые годы при содействии фирм "Epson". В этом году спонсором турнира стала