

Bridge with a Perfect Partner

P. F. Saunders



Foreword by Eric Milnes, Editor of *Bridge Magazine*

Master Bridge Series

П. Ф. Сондерс

**Бридж с наилучшим
партнёром**

1976

Оглавление

Предисловие (Foreword)	8
1. Взаимопонимание партнёров (Partnership understanding)	10
2. Руление с заднего сидения (Back-seat driving)	13
3. Три перехода (Triple entry)	18
4. Серьёзно кое о чём (Matters of importance)	21
5. Историческое событие (Making history)	24
6. Полное непонимание (Blind spot)	29
7. Впечатляюще (Deep impression)	32
8. Мастерство как искусство (Fine art)	36
9. Четыре валета (Four knaves)	41
10. Убеждение (Making sure)	44
11. Ошибочный взгляд (Wrong view)	48
12. Называйте как хотите (You name it)	51
13. Надежда и слава (Hope and glory)	54
14. Входа нет (No entry)	57
15. Конечно (Of course)	62
16. Ничего личного (Nothing personal)	67
17. Унижение и оскорбление (Injury and insult)	70
18. Три финта (Three-card trick)	75
19. Утешительный приз (Consolation prize)	78
20. Вас неправильно поняли (Misunderstood)	83
21. Найди даму (Find the lady)	89

22.	Подождите (Wait for it).....	94
23.	Никакой ошибки (No mistake)	97
24.	Против шансов (Odds against)	102
25.	Жизнь тяжела (A hard life)	105
26.	Недошедшее сообщение (Message received) 110	
27.	На авось (Taking a chance)	113
28.	Печальная история (Sad story)	118
29.	Страховой полис (Insurance policy)	121
30.	Пропавшая потеря (Vanishing trick).....	126
31.	Что угодно, только не это (Anything but that) 129	
32.	Абсолютно естественно (Only natural)	134
33.	Выберите карту (Choose a card).....	139
34.	Третий лишний (Odd man out).....	143
35.	Огромная польза (A big help).....	148
36.	Шлемы по Пресижн (Precision slams)	151
37.	Проблемы персонализации (Personal problems).....	157
38.	По внешнему виду (Face value)	162
39.	Поведение за столом (Table manners).....	167
40.	Плёвое дело (Child's play)	170
41.	Выше уровня понимания (Out of reach)	175
42.	Одного достаточно (One over the odds).....	178

43. Слева и справа (Left and right)	183
44. Слишком быстро (Quick work)	188
45. Друг в беде (Friend in need)	191
46. Тактический ход (Tactical lead)	196
47. Если вы так говорите (If you say so)	199
48. Правовая гарантия (Legal remedy)	205
49. Один из трех (One out of three)	208
50. Всё когда-то случается впервые (There's always a first time)	213

Перед вами практическая книга по бриджу в весьма оригинальной форме - она написана исключительно в виде занимательных и поучительных диалогов.

Читателю будет легко идентифицировать себя с рассказчиком, игроком, обладающим обычной человеческой слабостью, который способен время от времени полностью провалить розыгрыш или вист. Его партнёр Уилсон никогда не ругается за столом, но при посмертном (postmortem) анализе вежливо, но твердо указывает, где именно рассказчик сбился с пути. Те, кто еще не познакомился с Уилсоном на страницах журнала Bridge Magazine, будут очарованы этим суровым персонажем, чьи научные рассуждения оживляются частыми вспышками язвительного остроумия, и, восхищаясь безупречной логикой, читатель поймает себя на том, что присоединяется к рассказчику, желая, чтобы он - хотя бы раз - поймал Уилсона на слове... Случится ли это когда-нибудь? Чтобы узнать, вам придется прочитать книгу до самого конца.

Каждый из отдельных эпизодов книги посвящен ситуации, знакомой обычным игрокам в бридж, но, хотя читатель осознает, что его просто развлекают, он в то же время получит безболезненный урок розыгрыша или виста.

Выражение признательности

Благодарю Эрика Милнса (*Eric Milnes*) и компанию «*Messrs John Waddington Ltd*» за разрешение использовать материалы, которые ранее публиковались на страницах журнала *Bridge Magazine*.

P.F.S. (П. Ф. Сондерс)

Предисловие (Foreword)

В январе 1969 года в журнале Bridge Magazine появилась первая из историй мистера Сондерса об Уилсоне, и с тех пор был издан только один номер, в котором этот занимательный персонаж не появился на страницах журнала. Иногда я размышлял о травмах и потрясениях, которые мистер Сондерс должен был пережить за игровым столом, чтобы создать столь невыносимого персонажа. Уилсон всегда (или почти всегда) прав, и этот факт не только хорошо говорит об аналитических способностях мистера Сондерса, но и делает истории об Уилсоне одной из самых забавных книг в бриджевой литературе. В тех редких случаях, когда анализ был неверен, почтовый ящик журнала Bridge Magazine переполнялся письмами от читателей, жаждущих поставить Уилсона на место. «Высокомерный» и «тщеславный», «самонадеянный» — одни из самых мягких эпитетов, которыми был обозван Уилсон, и большая заслуга его создателя в том, что, как Шерлок Холмс в другой сфере, Уилсон действительно зажил своей жизнью.

Я сам сделал восхитительное открытие. Уилсон так же хорош «во второй раз», когда перечитываешь уже прочитанное, и истории,

перепечатанные из *Bridge Magazine* мне понравились точно так же, как и новые истории, написанные автором специально для этой книги.

Но я не буду вас больше задерживать. Уилсон не любит, когда его заставляют ждать.

Эрик Милнс
(редактор журнала *Bridge Magazine*)

1. Взаимопонимание партнёров (Partnership understanding)

Должен признать, что немного нервничаю, играя с Уилсоном, своим новым партнером. Когда я проигрываю контракт, он очень любезно объясняет как я мог бы его выиграть, а когда проигрывает он, то выясняется, что его ввела в заблуждение моя торговля. Но я поднимал плохие руки с легким вздохом — или, по крайней мере, так было, пока я не сдал себе такую карту.

Game all; dealer West.

	♠: A	
	♥: K 10 8 6 4	
	♦: Q 10 8 3	
	♣: 10 5 2	
♠: Q 9 8 2		♠: 4 3
♥: 9 7		♥: A Q 3 2
♦: 6 5 4 2		♦: K J 9 7
♣: 9 6 4		♣: K J 7
	♠: K J 10 7 6 5	
	♥: J 5	
	♦: A	
	♣: A Q 8 3	

WEST	NORTH	EAST	SOUTH
No	No	1 ♡	1 ♠
No	1 NT	No	4 ♠

Моим первым ходом против контракта четыре пики от Юга была девятка червей. Пока разыгрывающий размышлял над картами стола, у меня было время решить, что мы собираемся посадить его без двух. Уилсон выиграл первые две взятки, как я и планировал, дамой и тузом червей и пошел тройкой червей, перебитой валетом пик Юга, которого я надбил своей дамой. Теперь мне оставалось только передать ход Уилсону, чтобы он сыграл еще одной червой. Я вышел девяткой треф...

- Полагаю, вы хотели хода в бубну, — сказал я позже.

- Ну а почему ещё я пошёл более старшей из двух оставшихся у меня червей? Вы же не только проигнорировали мой сигнал предпочтения масти, но вы решили пойти единственной трефой, которая позволила выиграть контракт.

- Эта трефа была «старшей из ничего».

И сразу понял, что сказал что-то не то. Тон Уилсона стал ледяным.

- Расхожее выражение, - сказал он, - которое вы применили к выбранному вами ходу, никоим образом не оправдывает неуместности этого хода. Как вы помните, девятка была последовательно перебита десяткой, королем и тузом, что позволило Югу перейти по козырю на стол, отработать с помощью импаса свою четвертую трефу, собрать козырь и выполнить контракт, который должен был сесть без двух!

- Да, я понимаю. Это было не очень умно.

— Это была ваша не первая и ваша не худшая ошибка. В третьей взятке вы просмотрели простой манёвр в ситуации, которую можно назвать классической. Вам следовало воздержаться от перебивания валета пик Юга. После этой элементарной предосторожности никакая ошибка не могла бы помешать вам получить две взятки в козыре.

Уилсон, безусловно, объясняет очень ясно. Полагаю, мне очень повезло иметь такого партнера, как он. Он тоже так считает.

2. Руление с заднего сидения (Back-seat driving)

В четвертой взятке Запад сделал замечательный ход — по крайней мере, мне он показался замечательным, когда до меня дошло, что он сделал.

Game all; dealer North.

♠	: J 6
♥	: A 10 9
♦	: Q J 10 3
♣	: A Q 8 5

♠	: K Q 9 7 2
♥	: None
♦	: A K 4
♣	: J 7 4 3 2



WEST	NORTH	EAST	SOUTH
	1 ♦	No	1 ♠
No	1 NT	No	4 ♥

Запад атаковал тройкой треф. Разыгрывающий взял тузом на столе, продолжил трефой, которую убил, сыграл тузом пик и продолжил малой пикой. Запад,

недолго думая, отказался брать четвертую взятку, положив семерку пик под валета стола!

Западом, конечно же, был мой партнер Уилсон. На следующий день я выложил перед ним полный расклад.

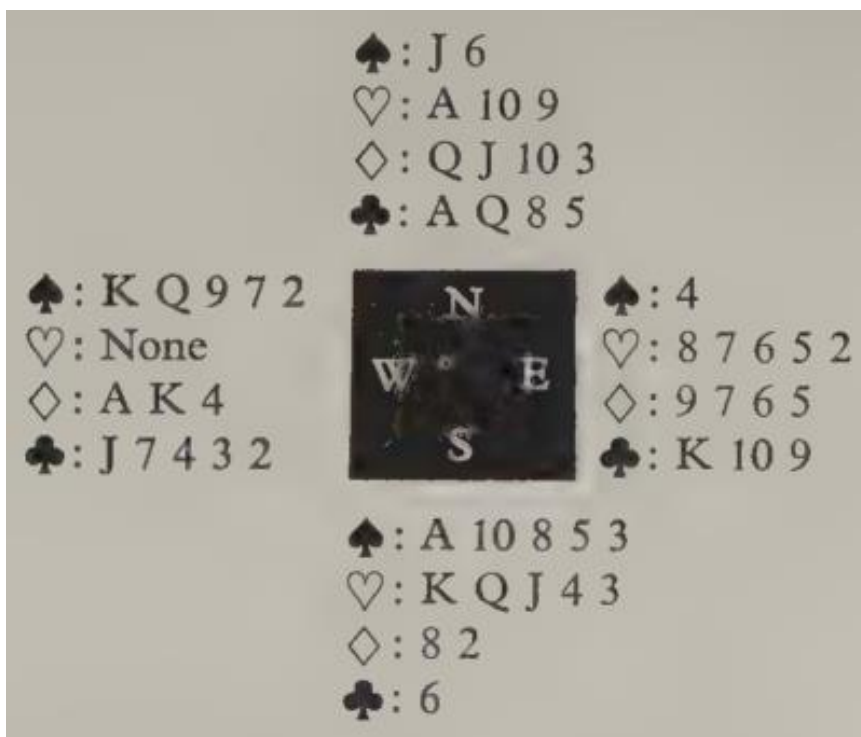

- Как только Юг забил трефу во второй взятке, - объяснил Уилсон, - мне стал примерно ясен, точнее, полностью понятен весь расклад. Торговля Юга показала наличие у него двух пятикарточных мажоров, возглавляемых всеми онёрами, которых я не видел. Я опасался, что он начнёт разыгрывать бубну, но когда он сыграл

тузом и пикой, я понял, что он планирует либо отработать пику, либо собирается начать перекрёстные убитки, и что последний план увенчается успехом, поскольку он сможет выиграть свой контракт, получив восемь козырей и двух чёрных тузов. Единственной защитой был бы немедленный ход в козырь. Имея расклад один-пять-четыре-три вы...

- Вы же не могли знать мой расклад.

- Я видел две руки, расклад третьей я просчитал, поэтому мне было несложно вычислить расклад четвертой. Я знал, что вы должны убить пику и пойти козырем; знал, что вы откажетесь убить мою берущую карту (так было уже не раз!); что...

- Другими словами, вы мне не доверяете.

- Вы действительно понимали и необходимость хода в козырь и знали, что возможности пойти в козырь у меня нет?

- Ну... не совсем. Если бы вы сыграли дамой пик, я бы, конечно, вероятно...

- Позволили мне взять на неё взятку и проиграть роббер! На самом деле мы умудрились взять две бубны, козыря и пику.

- Не думаю, что вы правы. Но как насчет другой сдачи — той, когда они открыли две трефы? Вы её помните?

- Прекрасно помню. И что?

Game all; dealer South.

♠: Q J 9 6 2
♥: 10 9 5
♦: 9 7
♣: 10 7 6

♠: 7 3
♥: K 8 4
♦: K 10 8 5 3
♣: A 8 2



♠: K 5 4
♥: J 7 3 2
♦: 6 4 2
♣: 9 5 4

♠: A 10 8
♥: A Q 6
♦: A Q J
♣: K Q J 3

SOUTH	WEST	NORTH	EAST
2 ♣	No	2 ♦	No
2 NT	No	3 NT	End

- Вы и тогда сидели на Западе. На этот раз вы атаковали пятеркой бубен. Юг выиграл дамой, пошел тузом пик, продолжил десяткой. Вы положили сначала тройку, затем семерку! Я был уверен, что у вас есть ещё восьмерка и что мне нет смысла пропускать с королём.

- Так я и хотел, чтобы вы пришли к такому выводу.

- Но почему?

- Я решил, что, хотя у вас не может быть больше четырех очков, но можно было надеяться, что у вас найдется король или туз пик. Если бы это было так, и мне удалось бы убедить вас взять пику при первой же возможности и вернуть бубну, я бы отработал свою масть и посадил контракт, даже если бы пики стола были отработаны. Отсюда и моя преднамеренная обманная игра.

- Я помню, что таким образом мы посадили их без одной. Но Юг сбросит две червы на пики стола. А вот если бы я придержал короля пик...

- Тогда ваш король пик никогда не получит взятку, потому что Юг сразу же переключится на трефу, и я буду впущен! Один-то раз я могу отойти малой трефой, но, что бы я ни сбросил на четвертую трефу, меня впустят по одному красному королю и я буду вынужден выйти из-под другого. Разыгрывающий получит две пики, три трефы и четыре взятки в красных мастях.

- Ну знаете, это слишком оскорбительно... Хочу сказать, что предпочел бы, чтобы мне сказали правду... У меня должно быть свое мнение на случай...

- Нужно оно вам, вы же всегда можете воспользоваться моим!

3. Три перехода (Triple entry)

- Не понимаю, зачем вы атаковали в бубну, - пожаловался я своему партнеру Уилсону.

- Я же подумал и сделал выводы, — вот и все, что я получил в ответ.

Наши оппоненты только что поставили четыре пики и получили овер в этой сдаче.

Game all; dealer South.

	♠: K 5 3 ♥: 5 2 ♦: K J 10 4 ♣: Q J 7 2		
♠: 4 ♥: Q 10 3 ♦: A Q 7 6 3 ♣: 10 6 5 4		♠: 10 7 6 2 ♥: A K J 9 8 7 ♦: 8 5 2 ♣: None	
	♠: A Q J 9 8 ♥: 6 4 ♦: 9 ♣: A K 9 8 3		

SOUTH	WEST	NORTH	EAST
1 ♣	No	1 ♦	1 ♥
1 ♠	2 ♥	3 ♣	No
3 ♠	No	4 ♠	End

Я атаковал тройкой червей к королю Уилсона, и он удивил меня, вернув двойку бубен. Я выиграл тузом и продолжил масть в надежде, что у него был синглет в бубне. После этого Югу не было сложно получить овер.

Позже Уилсон был менее сдержан.

- Торговля Юга, - объяснил он, - показала минимум пять пик и, кроме того, минимум пять треф. У вас было четыре трефы, как и на столе. Я пошел в бубну к вашему тузу (который у вас должен был быть по торговле), чтобы вы могли сыграть трефой в мой ренонс.

- А, понятно. Как просто! Мы бы посадили их без одной.

- Мы *могли* и *обязаны* были посадить их без четырёх!

- Да Вы издеваетесь.

- Я не шучу в таких вопросах. Торговля Севера показала наличие четырех треф и поддержку пики с дублетом или триплетом. Вам следовало рискнуть и атаковать трефой. Я бы убил и продолжил бы убивать, так как я смог бы передать вам ход не менее трех раз — один раз по бубне и дважды немного рискнув и выйдя в черву из-под моих онёров. Мы бы получили четыре козыря, две червы и бубну.

- И все же ваш бубна могла быть синглетом.

- Тогда Юг держал бы четырнадцать карт! Десять черных карт, три бубны и черва, которую он уже показал!

У меня не получается выигрывать в паре с Уилсоном. Но справедливости ради надо отметить, что и он редко выигрывает в паре со мной.

4. Серьёзно кое о чём (Matters of importance)

- Вы должны сделать первый ход, против бескозырного контракта, - сказал мне Уилсон. - У вас в руке три мелкие в масти вашего партнера. Какой из них пойдёте?

- Самой старшей.

- И какой картой сыграете, когда последует второй ход в эту же масть?

- Следующей по старшинству. Чтобы дать партнёру счёт.

- Подумайте над этой сдачей:

No score; dealer East.

	♠: A	
	♥: Q J 6	
	♦: K Q J 9 5	
	♣: A Q 8 3	
♠: 8 5 3		♠: Q J 10 9 7 6
♥: 9 8 5 3		♥: 7 2
♦: 8 7 4 3 2		♦: A
♣: 6		♣: K 9 7 2
	♠: K 4 2	
	♥: A K 10 4	
	♦: 10 6	
	♣: J 10 5 4	

WEST	NORTH	EAST	SOUTH
		1 ♠	No
No	Dble	No	2 NT
No	6 NT	End	

Я был Югом, и сумасбродный партнер забросил меня в 6БК. Атака была восьмеркой пик, затем я сыграл малой бубной со стола, после чего Восток пошёл дамой пик. В этот момент я сыграл королем, а Запад, пожалуйста, обратите внимание, положил пятерку. Возможно, вы поняли, что произошло.

- Понятия не имею, о чем вы толкуете.

- Я отобрал четыре бубновых взятки, затем три червовых, и получилась вот такая позиция:

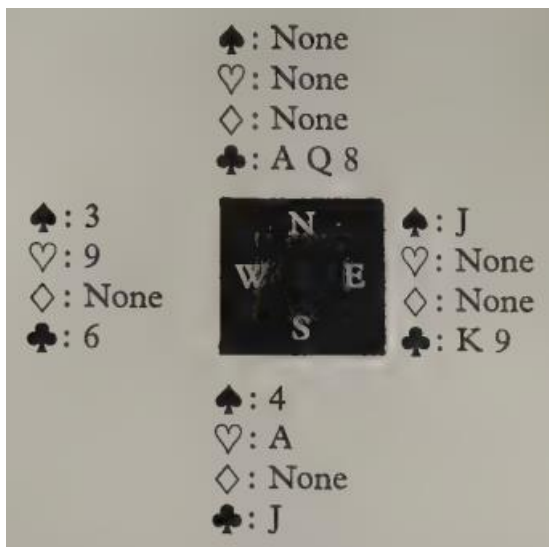

- Когда я сыграл тузом червей, у Востока был выбор. Он мог оголить короля треф, и он знал, что я знаю, что король у него (из его заявки в торговле). Или он мог снести свою последнюю пику в надежде, что Запад атаковал из триплета ♠854, а не ♠853! Он сбросил пику, и я выиграл две последние взятки на четверку пик и туза треф.

- Чёт заумно. И что это доказывает?

— Это подчеркивает важность фосок вообще.

И, чуть не добавил я, одного разыгрывающего в особенности.

5. Историческое событие (Making history)

Мы проиграли роббер за две сдачи. В каждой из них, как отметил тогда же мой партнер Уилсон, наши оппоненты могли выиграть 3БК и оба раза им было позволено выполнить контракт четыре червы. Эти две сдачи оказались схожи и в другом, еще более болезненном аспекте. Вот первая из них.

No score; dealer West.

	♠: K Q		
	♥: A K 7 6 2		
	♦: A Q		
	♣: 10 9 4 3		
♠: 10 5 2		♠: A J 9 8 7 3	
♥: 3		♥: 8	
♦: 10 8 7 6 4		♦: K J 5 3	
♣: Q J 6 2		♣: K 7	
	♠: 6 4		
	♥: Q J 10 9 5 4		
	♦: 9 2		
	♣: A 8 5		

WEST	NORTH	EAST	SOUTH
No	1 ♥	1 ♠	4 ♥

Я был Востоком и начал с туза пик, затем продолжил пикой к королю Севера. Я уже нашёл свой козырь, чтобы сыграть им в третьей взятке, когда Север неожиданно выложил мелкую трефу, взятую тузом стола. Последовал ход в козырь, затем еще одна трефа досталась моему королю. Вместо того, чтобы ходить в пику, позволяя сделать убитку и снос, я попробовал выйти бубной. После этого разыгрывающий не смог отдать более двух треф и одной пики в сумме.

Уилсон молча сдал карты для следующей сдачи.

North-South game; dealer North.

	♠: Q J 4 ♥: Q 8 7 6 ♦: Q 9 6 ♣: Q 9 5	
♠: A K 3 ♥: 10 3 ♦: A 10 7 5 3 ♣: J 10 4		♠: 9 8 5 2 ♥: 5 4 2 ♦: J 8 ♣: 8 7 3 2
	♠: 10 7 6 ♥: A K J 9 ♦: K 4 2 ♣: A K 6	

WEST	NORTH	EAST	SOUTH
	No	No	1 ♡
Dble	Redble	1 ♠	No
No	2 ♡	No	4 ♡

Уилсон склонен делать легкие, информационные контры на четвертой руке, а я никогда не был уверен, что говорить, если последует реконтра. Когда начался розыгрыш, я все еще испытывал эйфорию от того, что мою заявку 1♠ не законтрили и меня не заставили играть 1♠ на контре. Сам розыгрыш проходил быстро, но занудно — сначала Уилсон сходил три раза пикой, затем Юг три раза сыграл в козырь, потом Юг три раза сыграл в трефу. Затем последовала бубна на даму стола, со стола снова сыграли бубну и воцарилось долгое молчание, прерванное Уилсоном, сказавшим, что ход сейчас мой!

Бывают моменты, когда мой ум начинает быстро соображать, и я внезапно осознаю пять событий одновременно: что моему валету бубен позволили взять взятку, что теперь я должен ходить либо последней пикой, либо последней трефой, что Юг получит убитку и снос, что это позволит ему выиграть и его контракт и роббер, и, наконец, то, что я сделал это снова!

- В первой сдаче у вас было хоть какое-то оправдание, - сказал Уилсон позже.

- Из вашего входа в торговлю Север мог заключить, что у вас в руке оба минорных короля. Он заранее спланировал розыгрыш, но, несмотря на это, вам следовало сделать паузу, чтобы обдумать неожиданный ход трефой, увидеть опасность и рискнуть сбросить своего короля треф под туза.

- Меня застигли врасплох.

- Но во второй сдаче вас ничто не оправдывает. Вы были единственным игроком, которому посчастливилось знать точный расклад мастей после девятой взятки, поскольку у вас были обе оставшиеся черные карты. По факту, позиция была такой:

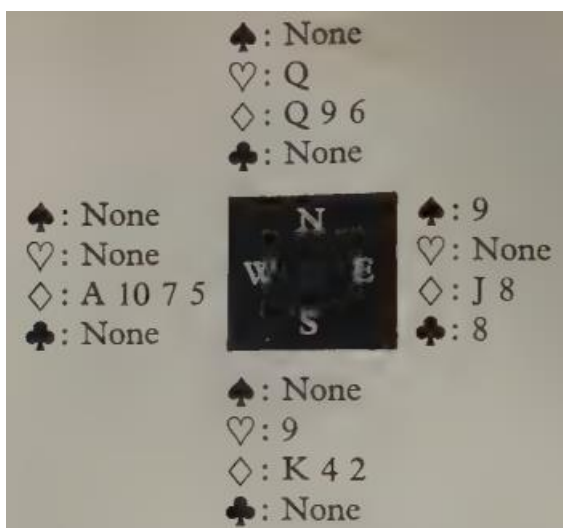

- Когда Юг, которому необходимо было взять три из последних четырех взяток, пошёл малой бубной, вы могли бы сообразить, что ваш валет ничего не значит, где бы ни находились другие бубновые онёры. Вам следовало сразу сбросить его под даму.

- Я полагаю, что так. Приношу извинения за этот роббер.

Уилсон, казалось, не слышал. — Это возможно, - задумчиво произнес он.

- Что возможно?

- Сознаюсь в досужих размышлениях. Мне пришло в голову, что вы, возможно, первый игрок в истории бриджа, который, получив руку с одним очком в виде валета, ухитрился оказаться впущенным — на этого самого валета.

6. Полное непонимание (Blind spot)

Торговля наших оппонентов, которую попозже мой партнер Уилсон назвал неэлегантной, довела их до шести червей.

	♠: A Q 10 6 4	
	♥: A Q	
	♦: K 4 2	
	♣: K 9 6	
♠: K 7 5 3		♠: J 9 8 2
♥: 8 2		♥: 6 4 3
♦: J 6		♦: A 10 9 3
♣: Q 7 5 4 2		♣: J 8
	♠: None	
	♥: K J 10 9 7 5	
	♦: Q 8 7 5	
	♣: A 10 3	

SOUTH	NORTH
1 ♥	2 ♠
3 ♥	3 ♠
4 ♥	6 ♥

Я атаковал четверкой треф. Юг выиграл первые семь взяток, сыграв тузом треф (от Уилсона валет), дамой червей, тузом пик (сбрасывая бубну), убитка пики, тузом червей, еще одна убитка пики и король червей (вытаскивая последний наш козырь).

Последовал ход бубной к королю на столе и тузу Уилсона. Выиграв ответ в бубну дамой, Юг теперь пошел тройкой треф. Я сыграл малой, на столе поставили девятку. Еще одна пика была убита последним козырем Юга, последовал переход на стол по королю треф, а отработанная дама пик взяла последнюю взятку.

- Моя атака оказалась неудачной, - сказал я, когда мы остались одни.

- Возможно, неудачной. Безусловно, нелепой. Пассивная атака в козырь прямо напрашивалась.

- Что ещё я сделал не так?

- Вы упустили очень простой шанс на подсад. В десятой взятке вы могли видеть, что Югу для отработки пики нужны две входа на стол по трефе. Если бы вы вскочили своей дамой треф, он бы не выиграл.

- Но король и девятка треф на столе были выше моих дамы и семерки. Это был простой импас. Я ничего не мог с этим поделать.

— Вы могли бы, по крайней мере, вспомнить, что я сыграл валетом в первой взятке, что у Юга была десятка, и что эта карта вполне могла быть его единственной оставшейся трефой, что

лишало девятку шанса стать ещё одним входом на стол.

- Понятно.

Уилсон строго посмотрел на меня.

-Если бы Юг пошел десяткой треф вместо тройки, вы, я полагаю, перебили бы её дамой?

- Ну разумеется.

- Тогда вы ничего не поняли.

7. Впечатляюще (Deep impression)

Я не знал, как торговаться когда мой партнер Уилсон открылся 1БК, но решился на четыре трефы, которые были подняты до пяти. От Севера появился туз червей.

Game all; dealer East.

♠: 10 2		♠: A K 6
♥: J		♥: 6 5 4 2
♦: 8 7 3		♦: A Q 5
♣: A J 10 9 8 5 4		♣: K Q 6

WEST	NORTH	EAST	SOUTH
		1 NT	No
4 ♣	No	5 ♣	End

Казалось, что у меня есть десять верхних взяток и никаких проблем — я выиграю, если король бубен у Севера, а если нет, то не выиграю. Я убил вторую черву, собрал козырь королем и дамой стола и убил еще одну черву. Теперь наступил решающий момент — ход бубной к даме, которую, к моему великому разочарованию, забрал Юг, ответивший валетом.

Теперь надеяться было не на что. Но Уилсон против того, чтобы я открывал карты и отдавал

взятки, поэтому я продолжал играть не столь внимательно, сколько быстро. Я выиграл седьмую взятку тузом бубен и добрал три оставшихся козыря, не обращая внимания на сносы. Наконец, перейдя к пике, я в одиннадцатой взятке сыграл королем стола, в двенадцатой - тузом, с удивлением отметив выпадение валета от Севера и дамы от Юга, и выиграл тринадцатую шестеркой пик! Контракт я тоже выиграл.

В тот момент не последовало никаких комментариев, кроме поздравления «Хорошо сыграно» от вежливого оппонента. Я посчитал, что странное выражение лица Уилсона было вызвано некомпетентным вистом.

- Я думал, что оба вистующих - хорошие игроки, - сказал я ему позже. - Почему они оба сбросили пики?

- Даже хорошие игроки не могут противостоять двойному сквизу.

- Всё, что они должны были сделать.. Я кого-то сквизовал???

- Обоих.

- Да, конечно... Но как... То есть, что именно я..?

— Вот расклад, который должен быть сохранен:

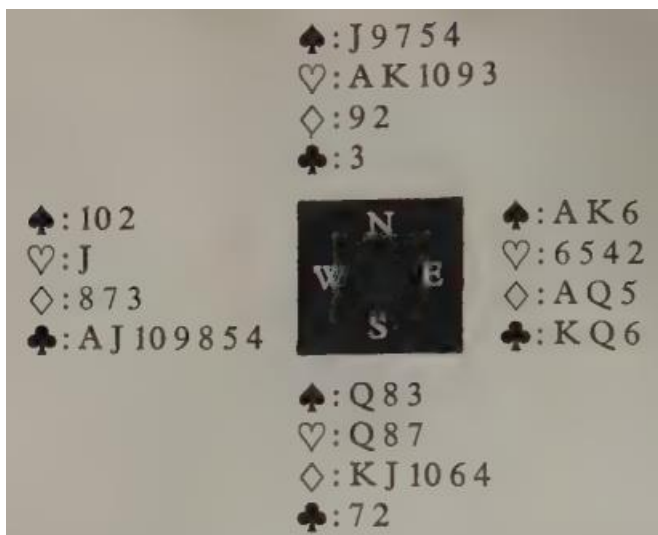

- Кстати, я не осуждаю вас за заявку четыре трефы, хотя так уж получилось, что смелый подъём в ЗБК тоже был бы успешен после обычной атаки в бубну от Юга. Контракт же пять треф был сомнителен.

- Когда вы разыгрывали свои трефы, Север и Юг должны были попытаться найти сбросы, но каждый должен был сохранить свою красную десятку — Север из-за шестерки червей на столе, Юг из-за вашей восьмерки бубен.

- После того, как было сыграно девять взяток, получилась такая позиция:

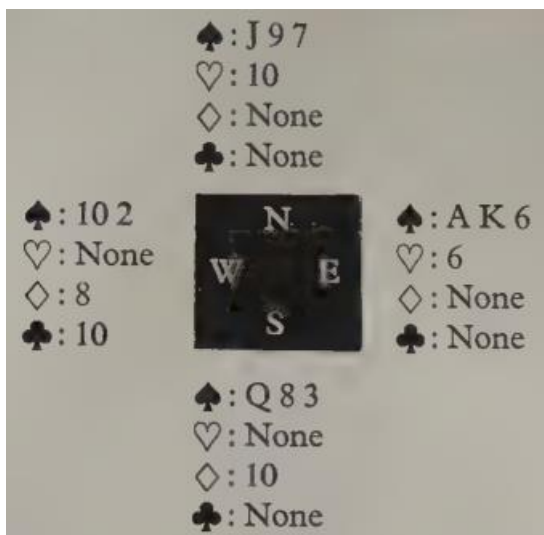

- На ход десяткой трэф каждый из них должен оставить по две пики. Если бы Север сбросил десятку червей в десятой взятке, вы бы снесли шестерку пик со стола.

- Кто, я???

- Север, во всяком случае, думал так. Они оба были впечатлены вашей уверенностью и техникой.

Я решил, что Север и Юг - очень симпатичная пара. Я надеюсь вскоре встретиться с ними снова — не за бриджевым столом, я думаю, а, возможно, на поле для гольфа. Они бы поняли, что в гольф я играю так себе и что техника у меня необычна, но, в конце концов, они бы поняли, что вот бридж — это действительно моя игра.

8. Мастерство как искусство (Fine art)

Крупный выигрыш в роббере не мешает моему партнеру Уилсону докапываться до моей торговли

- Вам не следовало поднимать меня ни в один из этих шлемов, - сказал он, - хотя оба они принесли прибыль. Подумайте о своей заявке 6БК. Вот в этом раскладе:

No score; dealer West.

	♠: 7 5 2	
	♥: 9 8 6 5	
	♦: K 3	
	♣: J 6 4 2	
♠: A Q		♠: K J 10 9 8
♥: Q 10 4		♥: A K J
♦: Q J 6		♦: 10 9 8 5
♣: A K Q 10 5		♣: 8
	♠: 6 4 3	
	♥: 7 3 2	
	♦: A 7 4 2	
	♣: 9 7 3	

WEST	EAST
2 NT	3 ♠
3 NT	6 NT

- На мои 3БК, - продолжил Уилсон, - было бы оправдано повышение до 4БК, приглашающее к

шести. Я бы, конечно, отклонил это приглашение. Как бы то ни было, даже благоприятная атака Севера (девятка червей, если вы помните) не подсказала мне верного пути к двенадцати взяткам.

- Я не могу понять, почему вы рискнули на импас десяткой треф во второй взятке. Если бы Север сменился на бубну, вы бы сели без двух.

- Какой альтернативный вариант розыгрыша вам нравится?

- Я бы сначала отобрал пику и надеялся, что-то кто-то снесет трефу.

- Один конкретный снос, но не трефа, действительно был бы полезен, но не для вас! На четвертую пику Юг снесет семерку бубен показывая своему партнеру, что у него! Ну уж нет. Если импас в трефе надо проводить, то его надо было провести немедленно. В его пользу говорила возможность, которая вскоре стала реальностью, что Север, если и получит взятку на валета, не будет также иметь и туза бубен и продолжит играть «безопасно» и пойдёт снова в черву. Хотя импас в трефе не прошёл, масть разделилась благополучно, так что я собрал свои двенадцать взяток.

- Хорошо, тогда, ага...

- Ваш комментарий, хотя и неясный, по-видимому, подразумевает, что вы по-прежнему считаете свою торговлю обоснованной.

- Нет, конечно, было неправильно очутиться в шлемике без контроля в бубне. Но как насчет другой сдачи? Я уверен, что ней вы получили от меня больше, чем ожидали.

East-West game; dealer West.

	♠: K 9 6 5	
	♥: 7 4 3 2	
	♦: 6 4	
	♣: 8 5 2	
♠: 8 4		♠: A Q 3
♥: 5		♥: K J 8
♦: A K J 9 8 7 3		♦: Q 5 2
♣: A K 6		♣: J 9 7 3
	♠: J 10 7 2	
	♥: A Q 10 9 6	
	♦: 10	
	♣: Q 10 4	

WEST	NORTH	EAST	SOUTH
2♦	No	3♦	No
4♣	No	4♠	No
5♦	No	6♦	End

- Ваш кюбид четыре пики был опрометчивым. Если вы намеревались играть шлем, вам следовало поставить ББК на мои четыре трефы,

чтобы защитить свои мажоры от атаки и предоставить нашим оппонентам минимум информации.

- И все же вы сыграли шесть бубен.

- Не без помощи вистующих. Первым на помощь пришел Север, атаковав не пикой, а мелким козырем, что избавило меня от необходимости гадать в первой же взятке. Затем на второй ход в козырь Юг, простодушный игрок, сбросил десятку червей!

- И как это помогло?

- Показав силу своей червы, он с пользой для себя обесценил стол. Я больше не собирался пытаться сбросить потерю в черной масти на червовый онёр, а сразу же прорезал пику, затем сыграл тузом пик и убил третью пику. Последовали три хода в козырь, и получилась такая позиция:

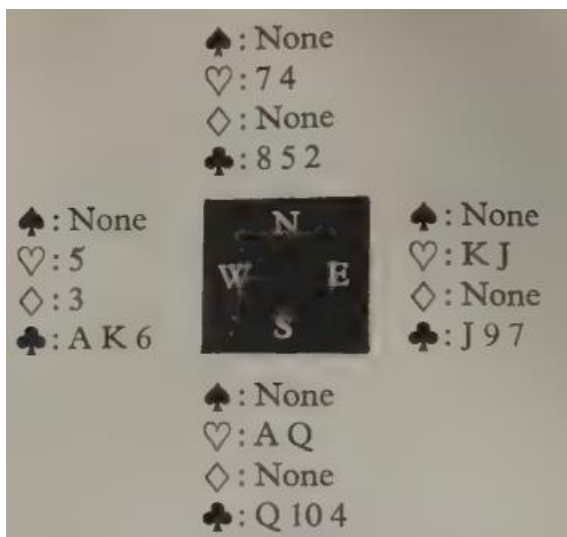

- Я выложил свой последний козырь. Север снес черву, А Юг, которому, как вы помните, я уже был весьма благодарен, увеличил мою признательность к нему, выказав дискомфорт еще до того, как я сыграл картой со стола. Поэтому я уверенно сбросил валета червей, дождался, когда он неохотно сбросит даму червей, сыграл своей червой к его оставшемуся синглетным тузу, позволил его малой трефе дойти до валета стола и выполнил свой контракт, сыграв тузом и королем треф.

- Я заставил вас как следует поработать. Теперь все кажется таким простым.

Легкое пожатие плечами Уилсона было выразительным. Оно сообщило мне, что я просто отметил печать истинного мастерства.

9. Четыре валета (Four knaves)

- Без одной, - сказал я своему партнеру Уилсону. - зато выгодно.

- Сомнительная оценка, - был ответ.

Я сидел на Юге в контракте пять бубен, под контрой от Востока, который к тому же открыл торговлю конвенционной заявкой одна трефа, показывая от шестнадцати очков.

East-West game; dealer East.

	♠: A J		
	♥: A 3		
	♦: J 8 5		
	♣: K J 10 9 4 2		
♠: 10 8 5 3	N	♠: K Q 9 7 6 2	
♥: 7 5 4 2	W	♥: K 9	
♦: 6	E	♦: K 10 9	
♣: 8 6 5 3	S	♣: A Q	
	♠: 4		
	♥: Q J 10 8 6		
	♦: A Q 7 4 3 2		
	♣: 7		

WEST	NORTH	EAST	SOUTH
		1 ♣	1 ♦
No	2 ♣	2 ♠	3 ♥
3 ♠	4 ♦	4 ♠	5 ♦
No	No	Dble	End

Я выиграл атаку в пику на столе и пошел валетом бубен, которого перебили король Востока и мой туз. Затем я спокойно сел, отдав бубну, трефу и черву.

- Насколько «выгоднее», - резюмировал Уилсон позже, - спасти роббер, получив 250 очков и сыграв гейм, чем проиграть 100!

- Да, но как?

- Во второй взятке пойдите со стола валетом пик, либо убивая его, а затем играя трефой, либо (что более элегантно) позволяя Востоку получить взятку и сбрасывая вашу трефу. Я рекомендую последний вариант — впускка во второй взятке деморализует противника еще больше, чем в третьей. Если Восток сыграет в трефу или черву, вы разыграете соответствующую масть без потерь. Если он пойдёт в козырь, то потеряет в ней верную взятку. Если продолжит пикой, то вы бьете в руке и сносит черву со стола, а позже убитками выроните короля червей. В любом случае, вы не можете потерять больше одного козыря и еще одной взятки.

- Как я мог до этого додуматься?

- Просто надо было осознать, что заявка Востока показала семнадцать очков.

- Вы имеете в виду шестнадцать. - нечасто мне удается поставить Уилсона на место.

- Тогда у его партнёра должно быть одно очко? Но диаграмма утверждает обратное.

Я снова изучил диаграмму. И наконец-то я понял, что он имел в виду.

10. Убеждение (Making sure)

С блокнотом в руке Уилсон целеустремленно настиг меня.

- Вы - Запад, - начал он.

- Я не из таких. Я никогда не Запад после полуночи.

- Сейчас 11:52.

- Ну, хорошо. Но если вы собираетесь показать мне сдачу, сначала скажите, кем были вы - разыгрывающим или вистующим.

- Хотите сказать, что я редко сижу на «болване»?

- В таких случаях - никогда.

- Очень хорошо. Западом, которому пришлось разыгрывать контракт четыре пики после простой торговли, был я. Север атаковал дамой бубен. Как вы оцениваете мои шансы?

East-West game; dealer North.

♠: A Q 10 9 8 4		♠: 6 5 3
♥: K 5		♥: J 9 6 4
♦: A		♦: K 3 2
♣: J 10 7 2		♣: A K 8

WEST	NORTH	EAST	SOUTH
	No	No	No
1 ♠	No	2 NT	No
4 ♠	End		

- У вас четыре верхних взятки в побочных мастях. Если туз червей у Юга, все будет хорошо.

- Оптимистичный прогноз! Не желая, чтобы Юг получил ход, во второй взятке я перешел трефой на стол, пошел пикой и когда Юг положил черву обнаружил, что все четыре отсутствующих козыря у Севера.

- Досадно. Но я совсем не вижу, как...

- Я позволил Северу перебить валетом мою десятку. Теперь он сыграл дамой треф.

- Отрабатывая валета и десятку - как бы я хотел, чтобы кто-нибудь из моих оппонентов вот так вот помогал мне!

- Вам такой ход кажется полезным. Мне он показался вдвойне зловещим. Во-первых, это означало, что у Севера больше нет треф и он убьет третий ход в трефу, если его партнер сможет получить ход. Во-вторых, это сообщило мне, что у Юга действительно есть единственная карта, необходимая для получения хода, - туз червей.

- Ну не ждите, что я поверю, что ход дамой треф сказал вам про туза червей!

- Вы не потрудились сосчитать очки Севера. У него четыре очка в пике, три в бубне и вот вам еще два в трефе. С тузом червей у него было бы

как минимум тринадцать очков и он вполне мог открыть торговлю. Вот полный расклад:

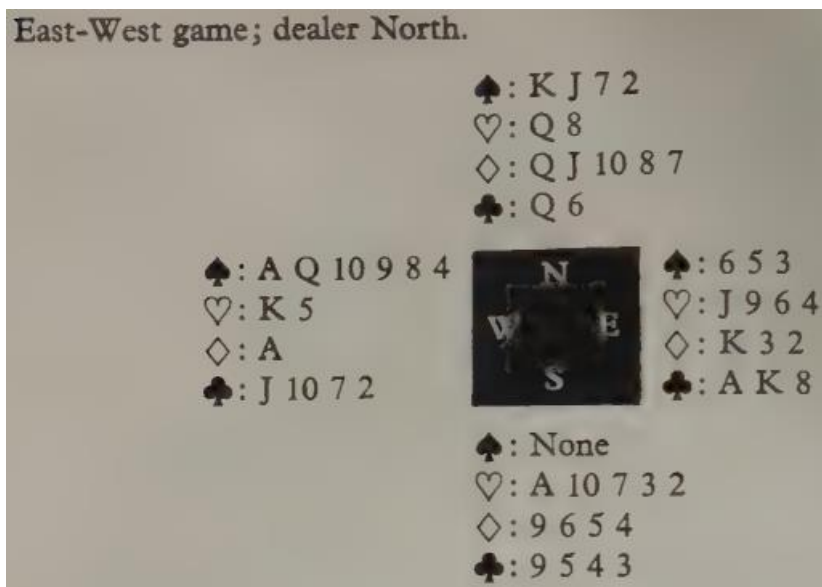

- Я выиграл ход Севера в трефу тузом на столе и отобрал короля бубен, сбросив черву. Затем я пошел тройкой бубен и, вместо того чтобы убить её, сбросил короля червей! Север взял, но туз червей его партнера теперь стал бесполезен, а надежда убить трефу исчезла. Он все еще мог получить взятку на своего козырного короля, но мои потери ограничились всего тремя взятками.

- Контракт выигрывается против любого виста?

Тут Уилсон посмотрел на меня с бóльшим интересом, чем обычно.

- Вы заметили ошибку Юга? – спросил он. - Нет? Что ж, возможно, я отчасти виноват в том, что намеренно пропустил какой-то нюанс в его висте. Боюсь, что не могу утверждать, что добился успеха без его помощи. Когда я пошел последней бубной стола в шестой взятке, он сыграл шестеркой, на которую я сбросил своего короля червей. Если бы он сыграл девяткой, я был бы вынужден убить, поскольку его партнер мог подложить под девятку свою восьмерку и оставить ход ему. Если бы мне пришлось убивать бубну, тогда король червей останется у меня в руке и я не смогу помешать Югу получить взятку на туза червей, после чего последует роковая убитка трефы Севером и подсад контракта. Юг знал точный расклад бубны. Он поступил неосторожно, предположив, что я буду бить третью бубну. Он должен был предотвратить очевидную игру «потеря на потерю».

- Вы говорите, что игра была очевидной?

- Без сомнения.

- А вист оказался небрежным?

- Эпитет кажется подходящим.

- Я просто хотел убедиться. Спокойной ночи.

11. Ошибочный взгляд (Wrong view)

Сидя на Западе, я услышал, как Юг открыл 2БК, когда все уже были в зоне, а его партнер добил до 3БК. Я вышел пятеркой пик.

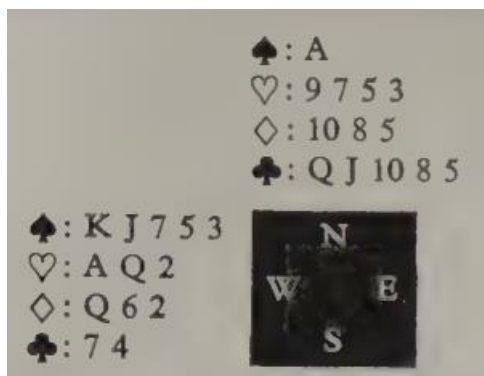

Мой партнер Уилсон доложил четверку пик, а разыгрывающий - девятку. Второй ход был сделан пятёркой бубен, разыгрывающий положил валета. Я сразу же начал усиленно думать, что мне делать после взятия дамой. Должен ли я продолжить в пику, позволив Югу почти наверняка получить взятку на даму? Должен ли я действовать пассивно и надеяться, что ход к моей вилке в пике всё-таки произойдёт? В конце концов я остановился на последнем, в частности на том, чтобы сыграть двойкой бубен, когда возьму взятку и нечаянно сыграл этой картой вместо дамы в незавершенной взятке.

Следующие несколько минут я провел в оцепенении от ужаса. Помню, я был слегка удивлен, когда контракт сел без одной. Только позже я смог увидеть всю сдачу целиком.

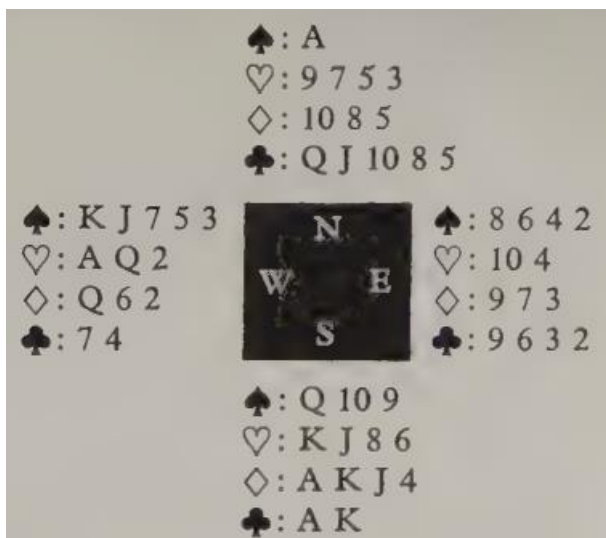

Что действительно привело меня в чувство, так это удивительное поздравление Уилсона. «Ваш отказ от взятки на даму бубен, - сказал он, - был единственным способом посадить контракт. Великолепный вист, убивший все шансы на выигрыш! Вы, конечно, заметили, что у вас со столом было девятнадцать очков на двоих. Следовательно, вы знали, что у меня было самое большое одно очко, а у разыгрывающего и туз, и король треф. Вы пришли к выводу, что они были обрезными —

иначе зачем бы ему понадобилось превращать десятку бубен в переход на стол? С уверенностью могу утверждать, что правильно описал ваши размышления!»

Я ничего не сказал Уилсону. Мне было стыдно, но в то же время я испытывал своего рода удовольствие от необычной ошибочности *его* размышлений.

12. Называйте как хотите (You name it)

- Ни шлемов тебе, ни внезапных удач, - заметил я своему партнеру Уилсону, когда мы покидали комнату.

- Была одна возможность.

- Точно была? Я не помню. И кто её упустил?

- Вы и упустили!

Попозже он нарисовал диаграмму, и я узнал сдачу, сыгранную в начале сессии.

No score; dealer South.

♠: Q 8 7 3
♥: K Q 10 7
♦: K 2
♣: 10 9 4

♠: J 10 9 2
♥: J 8 6 4 3
♦: 5
♣: J 7 2



♠: A K 5 4
♥: A 2
♦: Q 7 6 3
♣: 8 5 3

♠: 6
♥: 9 5
♦: A J 10 9 8 4
♣: A K Q 6

SOUTH	NORTH
1 ♦	1 ♥
2 ♣	2 ♠
4 ♦	5 ♦

Я сидел на Востоке, и против пяти бубен Юга Уилсон пошел валетом пик, которому и было позволено удержать взятку. Затем последовала десятка, не перебитая на столе, но убитая разыгрывающим в руке. Разыгрывающий сыграл козырем к королю стола, успешно прорезал мою даму, отобрал три старшие трефы и вышел малой червой.

Уилсон напомнил мне про эти первые семь взяток.

- К этому времени, - сказал он, - точный расклад сдачи был (или должен был быть) известен всем. Могу сказать, что у вас было два шанса помешать Югу. Я с беспокойством наблюдал за вами и увидел, что вы упустили первый из них в восьмой взятке, когда перебили тузом червей даму.

- Вы хотите сказать, что я должен был пустить?

- Нет, если бы вы были готовы использовать второй шанс, сразу же ответив червой.

- Прямо в вилку король-десять на столе?

- Именно так. Вы предпочли — и, по-видимому, до сих пор считаете, что правильно сделали — пойти королем пик, позволяя Югу выиграть контракт. Единственное, чего он хотел, но не мог сделать сам, — это уравнять количество своих козырей с количеством

ваших, а *затем* сделать ход со стола. Он с благодарностью убил, прорезал черву к десятке и пошел королем. Если бы вы убили его, он бы перебил. Как бы то ни было, когда вы сбросили туза пик, он сбросил свою трефу и получил последние две взятки на козырную вилку в руке.

- Так вот, это был мой выбор. Можете назвать его необычным.

- Есть более подходящие эпитеты! - мрачно сказал Уилсон.

13. Надежда и слава (Hope and glory)

- Как бы вы сыграли получив такую атаку? - спросил я своего партнера Уилсона. Я только что проиграл шлемик в черве.

Game all; dealer West.

	♠: J 9 7 5 4 2	
	♥: J 3	
	♦: 2	
	♣: 10 7 5 3	
♠: Q 6		♠: A 10 3
♥: A K 9 8 7 6		♥: Q 10 4
♦: 5 4		♦: A Q 10 7 6
♣: A Q 8		♣: K J
	♠: K 8	
	♥: 5 2	
	♦: K J 9 8 3	
	♣: 9 6 4 2	

WEST	EAST
1♥	3♦
3♥	4♥
5♣	6♥

Север атаковал двойкой бубен, что сразу создало мне проблемы. Я рассматривал возможность того, что это синглет, но пришел к выводу, что мой единственный шанс выиграть контракт – провести импас, и потерпел

позорное поражение, отдав первые две взятки на короля бубен и убитку бубен.

- Я бы даже не пытался что-то с этим делать, - таков был раздражающий ответ Уилсона на мой вопрос.

- О, ради всего святого... Продолжай, объясни.

- Север мог выйти четвёртой из-под короля; такой ход в масть, в которой на столе туз, иногда неминуемо ввергает игрока в ступор. Атака синглетом против шлемика встречается реже, но тоже может место. Таким образом, вам следовало проигнорировать другие возможности и выяснить, какие на самом деле карты в бубне у Севера.

- Выяснить? Как?

- Сыграйте тузом бубен в первой взятке, отберите козыри, которые, к счастью, разделились, сыграйте три круга треф и ходите бубной с руки. Если король у Севера, у вас больше нет проблем. Если же он не даст в масть, вы ничего не потеряете.

- Кроме контракта.

- Взгляните на реальный расклад. Юг берёт ваш ход в бубну.

Теперь он не может ходить в бубну или в трефу, не наигрывая вам взятку, и должен вскрыть пику, что позволит вам получить две взятки в масти. . .

- И двенадцать в целом! Вот тебе и слава.

- Вы преувеличиваете...

Я удивленно посмотрел на Уилсона. Неужели он никогда не читал «Алису в зазеркалье»?

14. Входа нет (No entry)

- Давайте начистоту, - сказал я Уилсону. - Вы хотите, чтобы я сказал вам, что я думаю о шансах Запада выполнить ЗБК?

- Именно.

- Но у него девять взяток сверху - пять бубен, три трефы и черва. Должно быть, в вашей диаграмме что-то не так.

Game all; dealer East.

♠: 10 6 4		♠: K 5 3 2
♥: A 10 4 3		♥: 7 6
♦: J 10 6 5 2		♦: A K Q
♣: Q		♣: A K 5 4



WEST	NORTH	EAST	SOUTH
		1 ♣	1 ♥
1 NT	No 3 NT		End

- Полагаю, что вы не учли эффект атаки Севера - восьмеркой червей.

— Это ничего не изменит. Запад берет тузом, отбирает три бубны стола, возвращается в руку по даме треф, добирает еще две бубны... О, я понимаю, он не может снова попасть стол. Что ж, тогда он сначала отберет трефу... Нет, так не пойдет. Ему просто придется найти туза пик у Севера.

- Очень маловероятно. Своей заявкой Юг дал понять, что туз пик у него. У Запада нехватка коммуникаций, а позиция – сплошные мучения Тантала. Однако его проблема, по сути является задачей на открытых картах, которую он может надеяться решить.

- Но он не может знать, где находится каждая карта.

- Он может предположить местонахождение любой карты, позиция которой может повлиять на ход игры. Позвольте мне высказать предположение, о чем вы должны были подумать, прежде чем действовать.

- Как *Вы* думали, *прежде чем* сыграли, я подозреваю?

- Вы правильно предположили, что я был на Западе. После недолгих размышлений при виде карт стола и первого хода я могу рассказать все, что я сумел понять. У Юге должно быть пять или шесть червей, во главе с королем, дамой, валетом и девяткой. У него наверняка также туз пик — без какого-либо бокового контроля в придачу к пятикарточной, как минимум, масти он, будучи в зоне, не стал бы входить в торговлю. Как вскоре станет ясно, меня интересовала только одна из имеющихся у него карт.

- Но, возможно, вам пора увидеть расклад полностью:

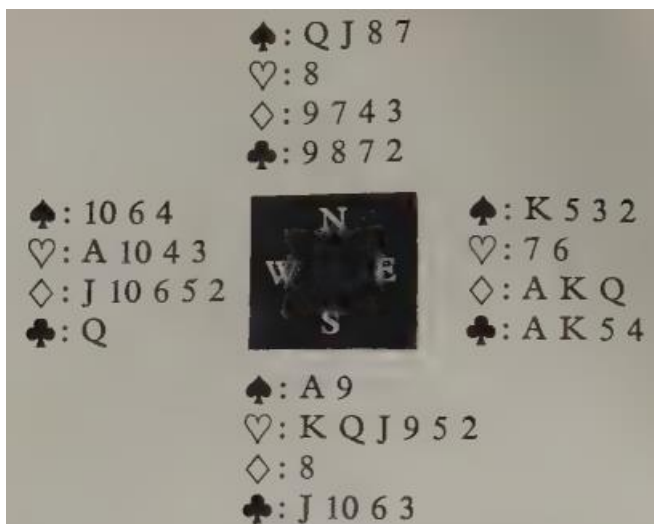

- Игра продолжилась в соответствии с первым предложенным вами планом. Я отдал первую черву валету Юга, выиграл вторую тузом и забрал туза, короля и даму бубен, даму треф, а также валета и десятку бубен. Подумайте о том, в какой позиции я сейчас оказался, когда мне нужно сделать ход со своей руки и нужно получить две взятки для выигрыша контракта:

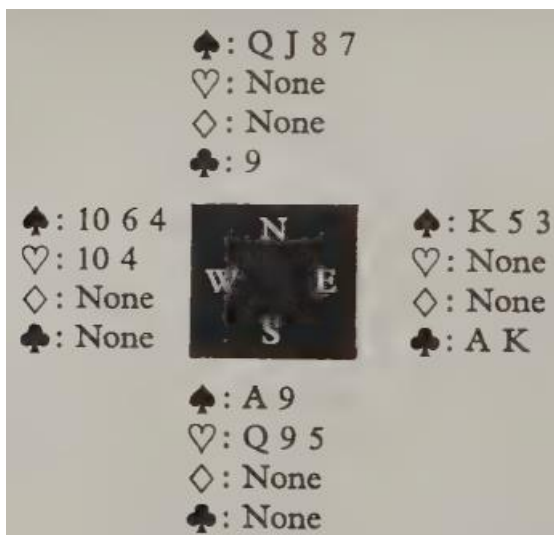

- Из сносов Юга я понял, что у него в руке остались три червы и две пики. Какой может быть его вторая пика? Если вместе с тузом у него есть ещё и дама или валет, то я обречен, так как мой ход в черву сразу же давал ему четыре взятки, а ход в пику позволил бы ему получить две взятки в черве. Но если вторая пика Юга не дама, и не валет, мой контракт можно гарантировать ходом с десятки пик (ход малой пикой не приносит выигрыша и может только проиграть, как в данном случае) и игрой малой со стола. Если Юг берёт, то он добирает одну черву и отдаёт последние три взятки. В реальной игре Юг пропустил валета пик Севера, взял следующий ход в пику и получил свою даму червей. После чего я выиграл контракт,

получая последние две взятки на десятку червей и короля пик.

- Боюсь, что в восьмой взятке я бы не думая пошёл пикой к королю и облажался.

- Этот ход, описанный вашим энергичным разговорным языком, позволил бы противникам выиграть все оставшиеся шесть взяток!

- И получилось бы без двух. Почти в моём стиле.

Уилсон замолчал. Мы поняли друг друга.

15. Конечно (Of course)

У меня было время понаблюдать за началом роббера, и я хотел посмотреть, как Уилсон поладит с тремя другими игроками за столом, которые были мне незнакомы. Сидя позади бывшего на Юге Уилсона, я был уверен, что он сделает банальный первый ход против четырёх червей Востока, когда он неожиданно пошёл козырной четверкой.

No score; dealer East.

♠: K 10 6 2
 ♥: None
 ♦: 10 5 3
 ♣: Q 10 9 6 3 2

♠: 8 7 5 3		♠: A Q J
♥: 9 5 3 2		♥: K Q J 8 6
♦: Q		♦: 7 6 4 2
♣: K J 7 4		♣: A

♠: 9 4
 ♥: A 10 7 4
 ♦: A K J 9 8
 ♣: 8 5

WEST	NORTH	EAST	SOUTH
		1 ♥	2 ♦
2 ♥	3 ♦	4 ♥	End

Разыгрывающий, казалось, был доволен открывшимся столом и не сильно встревожен козырным ренонсом Севера. Он принял первую взятку в руке, отобрал туза треф, а затем пошел бубной. Но Уилсон взял королем и сыграл тузом червей, за которым последовала десятка. Хотя Восток мог теперь убить одну из своих бубен, сбросить другую на короля треф, успешно проимпасировать пику и забрать последний козырь Уилсона, он сел без одной, потеряв в общей сложности две бубны, черву и пику.

- Я предположил по торговле, - стал объяснять «всему миру» Уилсон, - что длина козырей стола будет весьма существенна для убиток. Поэтому я атаковал в козырь, хотя и знал, что это может стоить мне взятки в масти.

Он повернулся к Востоку.

- Вы не могли, - вежливо сказал он, - предположить, что правильное решение вашей маленькой проблемы заключалось в вашей игре в первой взятке! Вам было нечем руководствоваться, кроме общей разбалансированности руки. Теперь вы это понимаете? Нет? Я вистовал наилучшим образом, но если бы вы тоже сыграли нетривиально - девяткой червей со стола на мою атаку четверкой, - вы бы получили дополнительный переход на стол, который

позволил бы вам немедленно проимпасировать пику. Дальше розыгрыш продолжался бы аналогично, а второй импас в пике, разумеется, обеспечил бы выигрыш контракта.

Мне показалось, что Восток выглядел слегка ошеломленным, когда в следующей сдаче он по жребью заполучил Уилсона в партнёры. В этот раз карты Уилсона выглядели многообещающе, и я надеялся увидеть, как он будет разыгрывать, но его оппоненты снова поставили контракт четыре червы. Только теперь разыгрывающим стал Запад.

No score; dealer South.

	♠: 9 5 4 ♥: 4 ♦: 8 3 ♣: A Q 8 7 5 3 2				
♠: None ♥: A 10 9 8 7 5 2 ♦: A Q 4 ♣: K J 10	<table border="1" style="margin: auto; border-collapse: collapse;"> <tr><td style="padding: 5px;">N</td></tr> <tr><td style="padding: 5px;">W E</td></tr> <tr><td style="padding: 5px;">S</td></tr> </table>	N	W E	S	♠: K Q J 10 7 ♥: 6 ♦: J 9 5 2 ♣: 9 6 4
N					
W E					
S					
	♠: A 8 6 3 2 ♥: K Q J 3 ♦: K 10 7 6 ♣: None				

SOUTH	WEST	NORTH	EAST
1 ♠	4 ♥	End	

Север атаковал девяткой пик, перебитой десяткой стола и тузом Уилсона. Разыгрывающий убил, а затем сыграл тузом червей. Уилсон сначала удивил меня, взяв паузу на раздумья до игры картой во вторую взятку, а затем вообще ошеломил, сыграв валетом! Последовал ещё один ход в черву, Уилсон выиграл третью и четвертую взятки дамой и королем и отошел в пятой тройкой червей. Запад сыграл тузом и дамой бубен, но, поскольку Уилсон придержал короля, ему ничего не осталось, как продолжить масть в третьей раз: десятка Уилсона взяла девятку стола. Зная расклад Уилсона полностью разыгрывающий сбросил трефу на четвертый ход в бубну, и, наконец, ход в пику позволил ему сбросить еще две трефы на старшие пики стола. Снова без одной.

Думаю, что Запад собирался заговорить, но Уилсон опередил его.

- Мне пришло в голову, - сказал он, - что у разыгрывающего вполне могут быть и туз, и дама бубен. Так оно и было на самом деле, и любой вист, кроме разблокирования червой во второй взятке, привел бы к тому, что я был бы впущен и вынужден прислать ход на стол и не позволил отдать ничего, кроме трех козырных

взятки. Как бы то ни было, мой отказ от одной из этих козырных взяток оказался выгодной жертвой.

Уилсон явно не закончил, но у меня больше не было свободного времени.

- Конечно, - любезно говорил он Западу, когда я вставал, чтобы уйти, - решение проблемы, стоящей перед разыгрывающим, на открытых картах таково: надо убить атаку в пику пятеркой червей, а затем подложить двойку под мою тройку.

16. Ничего личного (Nothing personal)

Уилсон задумался. «Примечательный расклад», - сказал он.

- Вы так говорите, потому что я действительно выиграл контракт?

- Я говорю про еще более любопытную особенность этой сдачи. Редко бывает так, что в первых пяти взятках было сделано аж четыре ошибки!

	♠: 10 8 6										
	♥: J 10 9 8 5										
	♦: 9 6 5										
	♣: 8 3										
♠: Q J 5 2	<table style="margin: auto; border: none;"> <tr><td></td><td>N</td><td></td></tr> <tr><td>W</td><td></td><td>E</td></tr> <tr><td></td><td>S</td><td></td></tr> </table>		N		W		E		S		♠: A 4
	N										
W		E									
	S										
♥: A K 4		♥: 7 6 3									
♦: Q J 4 3		♦: A 7									
♣: 9 6		♣: K J 10 5 4 2									
	♠: K 9 7 3										
	♥: Q 2										
	♦: K 10 8 2										
	♣: A Q 7										

WEST	NORTH	EAST	SOUTH
	No	1 ♣	Dble
Redble	1 ♥	2 ♣	No
3 NT	End		

Север атаковал валетом червей против моих ЗБК, Юг перебил дамой, я пропустил, а Юг ответил двойкой червей — казалось, все было как обычно. Я продолжил девяткой треф, Юг взял её дамой, и мне не составило труда выиграть у него ответный ход в пику дамой, выбить туза треф и выиграть контракт, получив четыре трефы, две пики, две червы и бубны.

- Север выбрал плохую атаку, - продолжил Уилсон. - Не имея возможности получить ход второй раз, он должен был попытаться найти масть в руке партнера. Югу следовало понять, что трефа стола может быть обезврежена немедленной атакой на побочные входы, на двух тузов. Следовательно, он должен был сыграть в первой взятки двойкой червей, вместо того чтобы разблокироваться как обычно.

- А я должен был сразу брать первую взятку, чтобы не произошло переключения в другую масть?

- Совершенно верно. Отказавшись от подарка в первой взятке, вы получили другой во второй. Юг, который так удачно получил ход, должен был переключиться на пику или бубну.

- Но ему пришлось бы ходить из-под короля.

- Он должен был сыграть королем! И, получив ход по трефе, - другим королем! Двойной «манёвр Мерримак»! Таким образом, он позволяет вам получить только одну трефу и оставляет вас с восемью взятками. Вместо этого он отвратительно сыграл во второй взятке – ответил в черву, после чего контракт стал, мягко выражаясь, дуракозащищённым.

Я глянул на Уилсона, но он вроде не имел в виду никого конкретно... Я надеюсь.

17. Унижение и оскорбление (Injury and insult)

Запад, игрок хороший, но печально известный своей невезучестью, не получил удовольствия от своего последнего роббера против нас, который мы выиграли в две сдачи. Эта случилась первой:

No score; dealer East.

	♠: 6 5 4 2 ♥: 7 6 5 2 ♦: 8 7 5 ♣: J 7		
♠: J 10 7 3 ♥: 4 ♦: 6 2 ♣: A K Q 5 4 2		♠: Q ♥: J 9 3 ♦: K J 10 9 4 ♣: 9 8 6 3	
	♠: A K 9 8 ♥: A K Q 10 8 ♦: A Q 3 ♣: 10		

SOUTH	WEST	NORTH	EAST
			No
2 ♣	3 ♣	No	4 ♣
4 ♥		End	

Мой партнер Уилсон был разыгрывающим в контракте четыре червы, Запад атаковал

королем треф, за которым последовала дама. Уилсон убил вторую трефу, собрал козыри и сыграл тузом пик, уронив даму Востока. После чего последовал ход девяткой пик. Запад взял десяткой и был вынужден ходить в такой позиции:

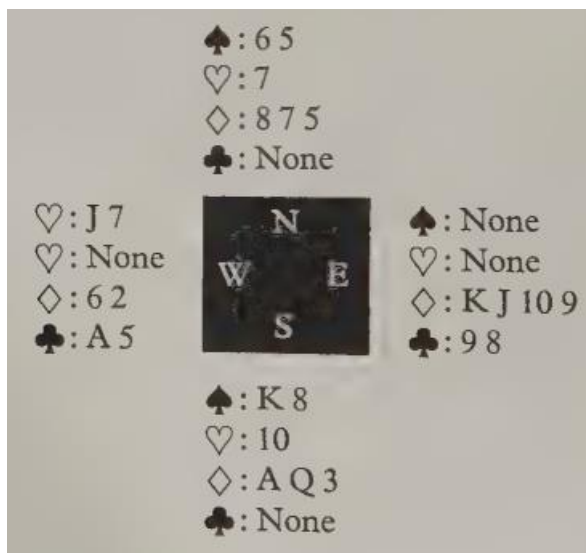

Если бы Запад ответил трефой, Уилсон убил бы на столе, сбросив бубну с руки, и провел бубновый импас, выигрывая контракт с помощью шести козырных взяток, двух пиковых и двух бубновых. Если бы Запад отошел пикой в вилку, Уилсон сыграл бы малой бубной. Как бы то ни было, Запад, испытывая некоторый дискомфорт, предпочел пойти в бубну, но теперь Уилсон забрал две бубны, и

впустил Востока третьей, заявляя о выигрыше контракта и не забыв про «100 за онёры».

Я подумал, что Уилсон собирается что-то сказать, но вместо этого он начал сдавать карты для следующей сдачи. Молчание стало еще более ощутимым, когда он снова открыл торговлю двумя трефами!

North-South game: dealer South.

	♠: 9 7 5 4 2	
	♥: Q 9 8 6	
	♦: 8 7 4 3	
	♣: None	
♠: 10 8		♠: K J 6
♥: A K J 10 5 4 3		♥: 7 2
♦: Q J 2		♦: 10 6 5
♣: 6		♣: 9 8 5 4 2
	♠: A Q 3	
	♥: None	
	♦: A K 9	
	♣: A K Q J 10 7 3	

SOUTH	WEST	NORTH	EAST
2♣	4♥	Dble	No
5♣	End		

Уилсон убил короля червей, которым атаковал Запад и добрал все шесть оставшихся у него треф, достигая вот такой позиции:

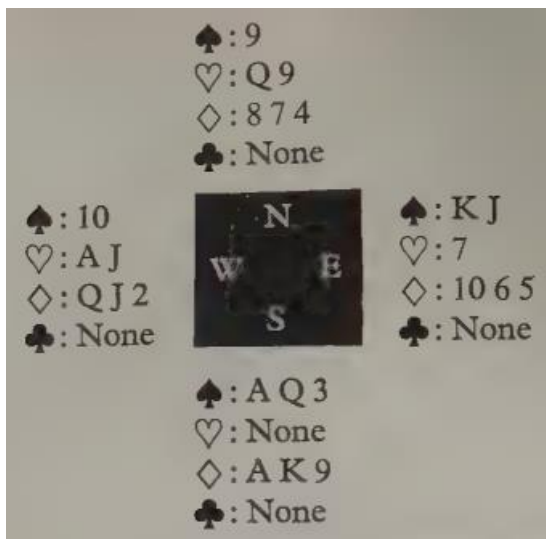

Затем он отобрал туза и короля бубен, а Запад, решив защититься от впустки, снёс валета и даму - только для того, чтобы увидеть, как его партнер получает взятку на десятку. Восток поколебался и сыграл червой, а разъярённый Запад снова оказался впущен! Ему пришлось выбирать: пойти червой или пойти пикой или бросить на стол обе свои последние карты. Он предпочел сделать последнее и вместе с этим изложить свое (непечатное) мнение об этом роббере.

Уилсон, который любит соблюдать приличия, спокойно обратился к нему. «Вы, без сомнения, понимаете, - сказал он, - что могли бы оба раза увернуться от впустки. В первой сдаче вам следовало во второй взятке переключиться на козырь или пику: во второй сдаче такая

возможность предоставилась вам ещё раньше — атака в козырь или ход в бубну сажает контракт. Кстати, «150 за онёры», будьте любезны.»

Когда мы остались одни, Уилсон вернулся к этим двум сдачам.

- Первая была более поучительной, - сказал он. - Запад мог и должен был понять, что второй ход в трефу только поможет мне, поскольку сам я не смог бы элиминировать масть. Во второй сдаче, однако, у него была только ваша крайне преждевременная контра, которая предупредила его, что атака в черву впоследствии может привести к конфузу.

- И что бы он выиграл, атаковав так, как вы предложили?

- Тогда в каждом случае он был имел карту для безопасного отхода после впускки - старшую трефу в первой сдаче, старшую черву во второй. Конечно, если бы наш слишком вспыльчивый друг остановился подумать, он мог бы возразить, что его не интересуют решения на открытых картах и что мой совет был слишком идеален.

Уилсон задумался.

- Теперь, когда я поразмыслил над этим, - добавил он, вижу, что и сам мог бы ошибиться во второй сдаче!

18. Три финта (Three-card trick)

Обычно я играю в паре с Уилсоном, но в этот раз жребий посадил меня играть против него и я уселся в простых, на первый взгляд, четырех червах.

Game all; dealer South.

	♠: A Q	
	♥: J 8 7 6 5	
	♦: K J 4	
	♣: 8 5 2	
♠: 10 7 6 4 2		♠: K 8 5 3
♥: 10 9		♥: K 3
♦: Q 10 7		♦: 9 8 2
♣: A 9 3		♣: J 7 6 4
	♠: J 9	
	♥: A Q 4 2	
	♦: A 6 5 3	
	♣: K Q 10	



A 2x2 grid of cards with the following labels: N (North) at the top, S (South) at the bottom, W (West) on the left, and E (East) on the right.

SOUTH	NORTH
1 ♥	3 ♥
4 ♥	

Проблемы начались, когда Уилсон атаковал козырной девяткой, которую перебили валетом, королем и тузом. Успешно перейдя на стол по валету бубен и начав подумывать об

оверах, я сыграл на импас козырной восьмеркой — и был шокирован в первый раз. Теперь Уилсон ответил в пику. Я попробовал проимпасировать, но Восток выиграл королем и вернул трефу. К моему облегчению, дама моя получила взятку. Казалось, что контракт теперь в безопасности: четыре червы, три бубны, две трефы и одна пика, а если бубна разделилась поровну, то можно было и овер взять.

Я пошел бубной, а Уилсон положил даму. Кажется, бубна поровну не разделилась. Я выиграл королем на столе и пошел трефой, но Уилсон перебил моего короля своим тузом и пошел еще одной трефой к валету Востока. Я сел без одной.

- Ты меня сделал, - сказал я. - Три раза в одной сдаче! С девяткой червей, тузом треф и дамой бубен. Откуда я мог знать?

- Вы и не могли знать. Но когда Восток сыграл тройкой червей в третьей взятке, вы могли понять, что моя девятка была либо обманкой, либо козырным синглетом - слишком необычная атака для опытного игрока. Что касается двух других небольших обманов, то игра дама бубен была банальна (ведь вы уже знали, что эта карта у меня), и вам ничего бы не стоило попробовать третий раз сыграть в бубну, прежде чем сделать второй ход в трефу.

- Вы когда-нибудь раньше обманывали одного и того же человека трижды в одной и той же сдаче?

- Я полагаю, что уникальны были все обстоятельства.

И вот что он под этим подразумевал: что уникальной была сдача или ему попался уникальный оппонент?

19. Утешительный приз (Consolation prize)

- Я был Западом, - сказал мне Уилсон, - и разыгрывающим в четырех червах. Север атаковал дамой бубен. Какие у меня проблемы, если они вообще здесь есть?

Game all; dealer West.

♠: J 8 3		♠: A 7 2
♥: Q 9 5 3 2		♥: J 8 6 4
♦: A K 4		♦: 6
♣: A K		♣: 9 6 5 4 2



WEST	EAST
1 ♥	2 ♥
4 ♥	

- Одна из пик стола сносится на туза бубен, - ответил я. - Вы отдадите пику и два козыря. Я полагаю, что вы могли бы отдать и три, если бы вам не повезло.

- Превосходно подытожено! Моей единственной небольшой задачей было избежать необходимости угадывать расклад козырей, а этого можно было достичь, только оставив оппонентам ход. Поэтому я пропустил первую бубну — отдача, конечно, был иллюзией, поскольку теперь я мог сбросить обе

малые пики стола — и был рад, когда Север, уверенный, что я, должно быть, хочу забить бубны в стол, переключился на семерку червей.

Вот вся сдача целиком:

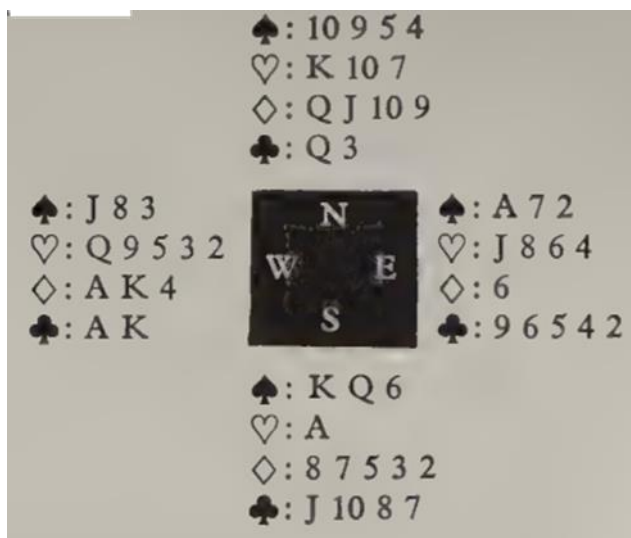

- Юг выиграл вторую взятку тузом червей и сыграл королем пик. Но теперь я мог взять на столе, вернуться в руку по трефе, сбросить две пики стола на бубну, убить пику, снова сыграть в трефу, убить еще одну пику и отдать ещё только одну взятку королю червей. Заметьте, что, хотя я мог — и, следовательно, без сомнения, выиграл бы — выиграть свой контракт без помощи Севера, его легкомысленная помощь облегчила мне задачу, в то время как моя предусмотрительность почти ничем не рисковала.

- Всё дело было в его легкомысленности?

- Его партнер в первую взятку положил восьмерку бубен. Учитывая синглет на столе, это вполне могло быть указанием на переключение в пику. Север, я полагаю, вообразил себе, что восьмёрка показывает два старших онёра в бубне. Я слишком легко обманул его. Насколько приятнее вводить в заблуждение компетентного вистующего!

- И ты собираешься показать мне еще одну сдачу, в которой ты сделал это?

- Именно так. Здесь записан случай, когда я смог вынудить помочь мне в решении более сложной проблемы более грозного оппонента.

No score; dealer West.

♠: A K Q 6		♠: 7 4
♥: K 3		♥: A 9 2
♦: A K		♦: J 10 9 7 3
♣: A 8 5 4 3		♣: 10 7 2

WEST	EAST
2 ♣	2 ♦
2 NT	3 NT

- Против моего контракта 3БК Север, игрок умный, атаковал шестеркой червей. Я перебил королем валета от Юга и сыграл тузом и королем бубен, Север сбросил двойку червей.

Как видите, у меня есть восемь взяток сверху, но, несмотря на двадцать восемь очков, никакого шанса на девяную, поскольку для отработки второй взятки в трефе требовалось слишком много времени. Меня осенила мысль. У Севера есть десятка червей, но есть ли у него дама? Я пошел тройкой. Север сыграл десяткой, я выиграл тузом на столе, от Юга выпала дама и девятка стола дала мне девяную взятку и мой контракт!

- Я не понял. С какой стати червовые онёры выпали одновременно?

- Потому что я предложил им это сделать. Посмотрите на весь расклад:

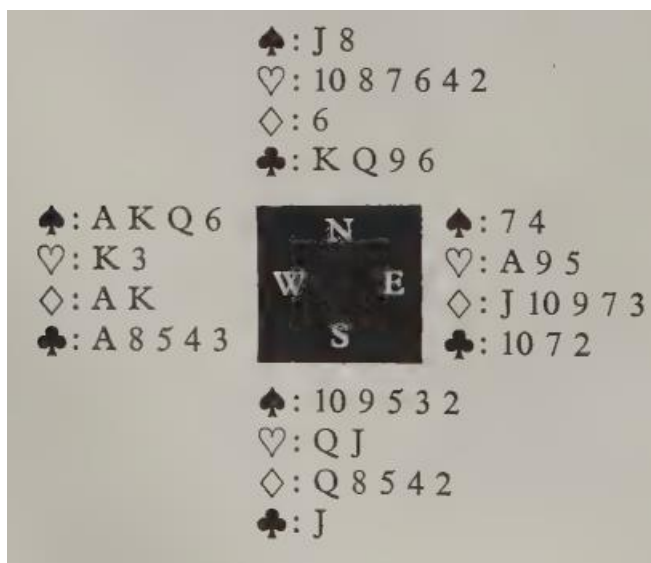

- Север предположил, исходя из того, как я играл - и кто может его осудить за это? — что я планирую отработать бубну стола и для этого мне нужны два перехода на стол, что изначально у меня в руке были король, дама и тройка червей и сейчас я собираюсь провести импас к девятке, а затем перебить даму; и что он должен помешать мне, вскакивая десяткой - хорошо спланированная игра, направленная на уничтожение перехода.

- Но у вас никогда не было червовой дамы.

- Факт, о котором, как я полагаю, Север не знал.

- Итак, насколько я понимаю, хорошо спланированный ход вашего грозного, умного противника подарил вам гейм?

- Вы, кажется, недовольны моим повествованием. Позвольте мне добавить лестное для вас предположение.

- Пожалуйста, говорите.

- Если бы Севером были вы - у меня не было бы никаких шансов на выигрыш контракта!

SOUTH	WEST	NORTH	EAST
3 ♣	3 ♦	3 ♥	4 ♦
No	5 ♦	End	

Уилсон сидел на Западе и быстро выиграл свой контракт пять бубен. Атака была в трефу, и после двух кругов масти Юг переключился на черву. Уилсон выиграл королем на столе и провёл успешный импас в бубне.

- На самом деле, - продолжил я, - я полагал, что шансы на наличие короля бубен у Севера выше. Юг уже показал туза и король треф.

- Вы смотрите только на торговлю и количество очков Юга, но не на его игру .

- Да не было ничего необычного в его игре.

- Совершенно верно. Он не пошёл третий раз в трефу. Я предположил, что он знал, что не сможет осуществить промоцию синглетного козырного короля (или второй дамы) в руке своего партнера. Это свидетельство того, что король был у него самого, было неубедительным, но, на мой взгляд, достаточным.

- Я бы, конечно, рискнул сыграть сверху. Кстати, в четырех робберах я разыгрывал всего один раз.

Уилсон все еще не успокоился.

- Значит, есть какое-то оправдание, - сказал он, - тем словам, которыми вы начали всю эту дискуссию!

Попозже, немного отойдя, Уилсон продемонстрировал еще две сдачи из того же роббера.

- Мне пришло в голову, - сказал он, - что были и другие случаи, когда моя игра могла быть неправильно понята. Помните ли вы эту сдачу, в которой я разыгрывал ЗБК?

No score; dealer West.

	♠: Q 5 3	
	♥: K 6	
	♦: 10 9 8 3	
	♣: Q J 5 2	
♠: K 9 6		♠: A J 2
♥: A 8 7 3		♥: 9 5 4
♦: A 5 4		♦: K J 7 2
♣: A 9 4		♣: K 7 6
	♠: 10 8 7 4	
	♥: Q J 10 2	
	♦: Q 6	
	♣: 10 8 3	



WEST	EAST
1 NT	3 NT

- Да, я помню. Вы выиграли атаку в трефу своим тузом и сразу же проимпасировали валетом пик — почему, я не знаю. Затем по какой-то невероятной причине вы сыграли королем бубен со стола, затем последовала ещё одна бубна, на которую выпала дама, и вы просто выиграли контракт. Теперь-то вы должны признать, что удача была на вашей стороне.

- Моя игра была логичной. Я сразу же провел импас в пике с простой целью — подсчитать, сколько бубновых взяток мне потребуется. Когда получил ответ «три», а не «четыре», я мог применить стандартный безопасный розыгрыш, отобрав короля и туза бубен... Я не отрицаю удачу, я утверждаю, что она была заслуженной. Рассмотрим третий пример.

Game all; dealer West.

♠: 5
♥: 8 7 5 3 2
♦: K
♣: A K 8 7 5 4

♠: K 2
♥: None
♦: A Q J 10 9 8 4
♣: Q J 10 2



♠: A Q 7 4 3
♥: K Q 9 4
♦: 7 2
♣: 6 3

♠: J 10 9 8 6
♥: A J 10 6
♦: 6 5 3
♣: 9

WEST	NORTH	EAST	SOUTH
1 ♦	2 ♣	2 ♠	No
5 ♦	End		

- Север начал с двух старших треф. На вторую из них Юг сбросил валета червей. Зачем?

- Чтобы показать, что у него есть туз.

- Да, да, разумеется. Но также и для того, чтобы показать, чего у него нет - козыря, которым можно было бы перебить семерку стола. Он знал, что Север, если его не предупредить, пойдёт в трефу третий раз на убитку. Потребовав червовый ход, он сообщил мне, что у него нет короля бубен. Поэтому я убил ход Севера в черву, сыграл тузом бубен, роняя короля и открыл свои карты!

- Да, это было сенсационно. Почему никто ничего не сказал?

- Я подозреваю, что все думали, что мне невероятно повезло, не догадываясь о...

- Вашем невероятном мастерстве!

21. Найди даму (Find the lady)

Мой партнер Уилсон презирает суеверия и возразил, когда я сказал, что дама червей была моей несчастливой картой.

- Посмотрите вот эти два расклада из последнего роббера, - сказал я, - оба раза у нас были шансы выиграть его. В обоих случаях я должен был найти даму червей, не имея никаких указаний, и, разумеется, оба раза не угадал.

- Даже если бы ваши факты были верны, у вас нет никаких оснований приписывать свои неудачи чему-то сверхъестественному.

- Да что не так-то с моими фактами?

Я записал оба расклада. Вот первый:

East-West game; dealer West.

	♠: 8 2	
	♥: 10 8 3	
	♦: Q J 10 7 5	
	♣: 9 6 2	
♠: A Q 10 7		♠: K J 9 3
♥: A K 9		♥: J 5 4
♦: A 6		♦: 8 2
♣: A 8 4 3		♣: K Q J 7
	♠: 6 5 4	
	♥: Q 7 6 2	
	♦: K 9 4 3	
	♣: 10 5	

WEST	EAST
2NT	3♣
3♠	5♠
6♠	

Я сидел на Западе, - напомнил я Уилсону, - и Север атаковал дамой бубен. Ничего такого в сдаче не было. После трех ходов в козырь и четырех кругов трефы я отдал ход, сыграв малой бубной. Север выиграл десяткой. Он не захотел давать мне убитку и снос, поэтому пошел малой червой. Я поставил валета со стола, пытаюсь угадать, но дама оказалась у Юга и в итоге я был вынужден отдать взятку десятке Севера и сесть без одной.

- Справедливо. Вы забыли одну карту – короля бубен.

- При чем тут король бубен?

- Вам следовало исходить из того, что если бы дама червей была у Юга, то он не захотел бы ходить из-под нее и давать вам мало шансов на ошибку, но если дама не у него, то он надеялся бы, что она у партнера, и тогда он хотел бы сам пойти в черву. Из первой взятки вы поняли, что король бубен у Юга. Однако в девятой взятке он не стал перебивать десятку своего партнера. То есть, он не захотел получить ход, чтобы пойти в

черву. Следовательно, дама у него! Вам следовало сыграть малой со стола.

- Мне, пожалуй, надо будет еще раз обдумать все это в моей ванной. Давайте посмотрим второй расклад:

Game all; dealer North.

	♠: A K 7 3	
	♥: 6	
	♦: A 9 2	
	♣: 8 7 5 4 2	
♠: Q 10 4		♠: J 9 6
♥: K 10 7 5 3		♥: A J 8 2
♦: K Q		♦: J 10 7
♣: A Q 10		♣: K 6 3
	♠: 8 5 2	
	♥: Q 9 4	
	♦: 8 6 5 4 3	
	♣: J 9	

WEST	EAST
1♥	3♥
4♥	

В этот раз я разыгрывал четыре червы, - продолжил я, - и Север атаковал королем и тузом пик. Юг не поощрил, но Север продолжил еще одной пикой к моей даме. Все зависело от того, удастся ли мне угадать даму червей, и, конечно, я провёл импас не в ту сторону.

Обдумайте это с моей точки зрения. Во-первых, нужно ли мне проводить импас или надо играть на выпадение?

- Не надо вам ни того, ни другого. Вы просто ходите королем бубен. К счастью, туз бубен оказывается у Севера. Когда он им сыграет, то ваша проблема решена!

- Не понимаю, каким это образом?

- Север показал одиннадцать очков, но он не открыл торговлю на первой руке. Следовательно, у него нет дамы червей. Вместо того, чтобы импасировать даму у Севера, как это сделали вы, вам следовало бы проимпасировать Юга.

- А предположим, что туз бубен у Юга.

- Ну давайте предположим, что туз бубен у Юга вместо тройки, и что он выиграл взятку и ответил в бубну. Вы продолжаете уточнять расклад. Вы ходите в бубну третий раз и два раза ходите в трефу (вы готовы рискнуть что у кого-то из вистующих найдётся шесть карт в миноре) и, к счастью, вознаграждаетесь выпадением обеих девяток. Исходя из этого, вы кладёте Северу четыре пики, три бубны, пять треф и, следовательно, одну черву. Теперь вы отбираете туза червей на столе и проводите импас Юга.

- Хорошо, Вы меня убедили. Я покончил с суевериями. Отныне я буду играть разумно, в *победный* бридж — тьфу-тьфу-тьфу.

ничего не «предвидел», и меньше всего думал про кладущий вист. Разыгрывающий убил туза пик, сыграл королем червей к моему тузу и выиграл не только мой ответ в бубну, но и все оставшиеся взятки и выполнил свой контракт.

- Я все еще не понимаю, что мы могли бы сделать, - запротестовал я.

- Выиграв первые две взятки и имея в руке козырного туза, вы должны изучить возможность получения четвертой взятки. Торговля Юга даёт основание предположить, что у него на руках и туз бубен, и король треф, но, возможно, только пять козырей. Если это так, то после того, как он убил третью пику (он не мог позволить себе не делать убитку), у него осталось не больше козырей, чем у вас. Следовательно, вы должны придержать туза, когда он пойдёт в козырь в четвёртой взятке.

- Он просто сыграет другим козырем.

- Вы снова пропустите.

- Послушайте, мне это очень нравится. И что я буду делать дальше?

- Вы планируете посадить разыгрывающего, форсируя его четвертой пикой и таким образом сокращая количество его козырей. Вы не можете этого сделать, пока на столе все еще есть козырь, с помощью которого можно убить

пику. Поэтому вы ждете третьего хода в козырь, чтобы сыграть козырным тузом.

- Предположим, Юг не пойдёт третий раз в козырь.

- Тогда, в конце концов, вы убьете трефу своей пятеркой. Как бы Юг ни играл, контракт вы посадите.

- И буду вознагражден вечной благодарностью моего партнера.

- Нет. Он будет потрясён. Но недолго.

23. Никакой ошибки (No mistake)

Я абсолютно уверен, что в этот раз мой партнер Уилсон допустил грубую ошибку, но, к счастью для нас, наши оппоненты ею не воспользовались. Я с трудом дождался того момента, когда мы с ним сели напротив друг друга. Мы сидели на линии Восток - Запад, и вистовали против большого шлема.

Game all; dealer North.

♠: Q 10 9
 ♥: K Q 8 6 5
 ♦: A J
 ♣: Q 7 3

♠: 8 4
 ♥: J 10 7 2
 ♦: 10 9 5 2
 ♣: J 8 6

N
 W E
 S

♠: 6 3 2
 ♥: 9 3
 ♦: Q 7 6 4
 ♣: K 9 5 4

♠: A K J 7 5
 ♥: A 4
 ♦: K 8 3
 ♣: A 10 2

WEST	NORTH	EAST	SOUTH
	1 ♥	No	2 ♠
No	3 ♠	No	4 ♣
No	4 ♦	No	4 ♥
No	5 ♥	No	7 ♠

Неожиданный промах Уилсона случился в шестой взятке. Я атаковал козырем, и, сделав второй ход в козырь, Юг отыграл туза и короля бубен и убил бубну в стол. Теперь, после некоторого раздумья, он пошел дамой треф. Уилсон сыграл малой, но Юг всё равно перебил её тузом, добрал три оставшихся козыря и в конце концов начал играть червой. В тринадцатой взятке контракт был посажен моим победоносным валетом червей. Под него упал король треф Уилсона!

- Вы понимаете, - сказал я Уилсону, - что если бы Юг не стал перебивать даму треф, то он бы выиграл свой контракт?

- Я знал, что он не станет её пропускать.

- Вы не могли этого знать. В любом случае, зачем рисковать, не надбивая? Валет был у меня.

— Вот поэтому я и не перебивал.

- Я просто не понимаю вас. Все, что я знаю, это то, что ваша игра была единственной, которая позволяла выиграть контракт.

— Это была единственная игра, которая посадила контракт!

- Вам лучше объяснить, - слабым голосом попросил я.

- Я не настолько парадоксален, как вы предполагаете, судя по вашему тону. Юг явно

посчитал этот расклад сложным и, возможно, думал, что торговля Севера обещает более сильную черву. Я знал, что у Севера в руке туз и еще одна черва — если бы червей у него было больше двух, то проблем не было бы совсем, в то время как синглетного туза он отобрал бы сразу. Почему он решил пойти дамой треф? Очевидно, он надеялся, что я держу короля и сыграю им, и что это даст ему какой-то второй шанс на случай, если черва не разделится поровну. Но, каковы бы ни были его намерения, он не мог рисковать контрактом, проводя импас до проверки расклада червы. Каким бы ни был его мотив, это было не отчаяние.

- Да, я полагаю, что понимаю это. Но почему вы положили мне валета треф, и почему, ради всего святого, это должно быть причиной того, что вы не перебили даму?

- Если бы у валет треф был у Юга, тот сначала бы проверил черву, оставив импас в трефе в качестве последнего шанса. Следовательно, выбора у него не было, и он решил воспользоваться сквизом в качестве второго шанса. Он мог бы попробовать «Венский удар» — отобрать туза треф и оставить даму в качестве угрозы на столе, — но это было бы успешным, только если бы у вас были король треф и четыре червы. Он увидел, что есть шанс

побольше. Если бы он смог перенести трефовую угрозу в свою собственную руку, то, возможно, смог бы заставить сделать фатальный снос любого вистующего, у которого окажутся четыре червы.

- Боюсь, вы меня вконец запутали.

- Позвольте мне показать вам, что бы на самом деле произошло, если бы я перебил даму треф в шестой взятке. Разыгрывающий выиграл бы тузом и отобрал свои козыри. Когда в руках останется по пять карт, то получится вот такая позиция:

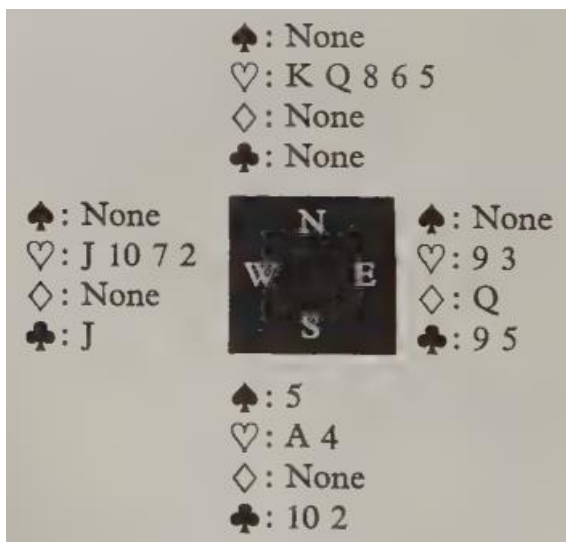

- Ход Юга последней пикой вынудил бы вас либо ослабить черву, либо снести трефу и позволить ему получить взятку на десятку треф

и три червовые взятки для выигрыша контракта.

Я до сих пор не уверен, кто меня разочаровал больше всех— Уилсон, который был прав, я, который был неправ, или Юг, который мог бы не перебивать свою даму. Он забрал бы мои деньги, но сделал бы мой день!

24. Против шансов (Odds against)

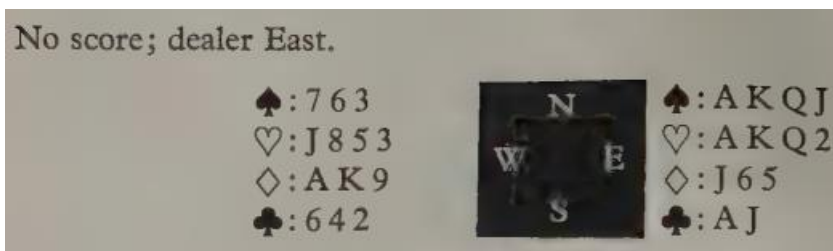

WEST	EAST
	2♣
2NT	6NT

- Восток мог выиграть шесть червей, - сказал я Уилсону, - но он предпочел бросить меня в ББК. Мне пришлось отдать трефу и бубну.

- Какая была атака?

- Девятка треф.

Уилсон на мгновение задумался.

- Нечасто, - сказал он, - атака подсказывает разыгрывающему, как ему следует разыгрывать руку, и даже подсказывает, каковы его шансы на успех.

- Девятка треф мне ни о чем не сказала.

- Тем не менее, это была явно старшая трефа Севера, которая помещает короля и даму в руку Юга и предполагает, что в любой момент ход может достаться ему. Давайте предположим, что у Юга также есть бубновая дама...

- Вообще-то она у него и была.

- Ах! Вы должны были выиграть первую взятку тузом треф и отобрать восемь старших взятков в мажорах. У Юга останется четыре карты, и он должен будет либо снять защиту с дамы бубен, либо сбросить старшую трефу. Если он предпочтет последнее, вы можете впустить его трефой, и пропустить его ответ в бубну к валету стола. Полный расклад, пожалуйста.

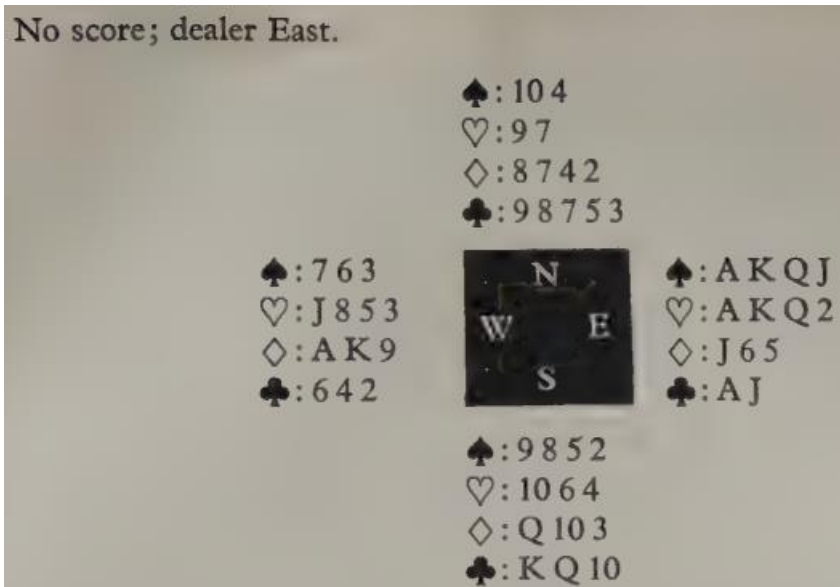

- Почему вы сказали, что атака рассказала о моих шансах?

- Как только вы положите Югу онёры в трефе, это подскажет вам, что если у него будет ещё и дама бубен, контракт выигрывается.

Вероятность этого составляет почти пятьдесят процентов... по крайней мере, для...

- Для кого?

- Для большинства разыгрывающих.

25. Жизнь тяжела (A hard life)

- Все были в зоне, - сказал Уилсон, - и я сдал сам себе вот такую симпатичную карту:

♠ -

♥ AQ6

♦ AK52

♣ AKQJ52

- Открылся я двумя трефами, а мой партнер ответил *три* пиками. Поэтому я сделал единственно логичную заявку. Какую?

- Полагаю, четыре трефы.

- А я полагаю, что такая заявка не поможет никому, кроме оппонентов. Нет, заявка моего партнера — заявка с прыжком, когда он форсирован — означала длинную и солидную масть. Не кажется ли вам, что в нашем распоряжении есть тринадцать взяток? Мой ренонс в пике отнюдь не запрещает выбрать пику козырем. Поэтому я решил не просвещать вистующих относительно того, где у меня сила, а сразу поставить окончательный и неизбежный контракт. Я заявил семь пик!

- Надеюсь, у вашего партнера крепкие нервы.

- Мне показалось, что самообладания он не потерял самообладания. Первым ходом стала дама бубен, и вот такими оказались наши руки:

Game all; dealer East.

♠: A K Q 10 9 8 4 2		♠: None
♥: 5 3		♥: A Q 6
♦: 8		♦: A K 5 2
♣: 9 4		♣: A K Q J 5 3

WEST	EAST
	2 ♣
3 ♠	7 ♠

- Запад выиграл атаку в бубну королем и столом, убил малую бубну и сыграл козырным тузом. А теперь, пожалуйста, ответьте мне на простой вопрос. Какую карту следует сбросить со стола?

- Малую черву. Разве нет?

- Мой партнер сделал именно тот снос, который вы предложили. На втором ходу в козырь Север неожиданно не дал в масть, показав, что у Юга защищенный валет. Разыгрывающий снес даму червей, перешел на стол по тузу червей, снес свою вторую черву на туза бубен, начал отыгрывать трефу и был вынужден убить третью трефу. Таким образом, ему пришлось ходить к козырному валету Юга, и сесть без одной.

- Так что, ваша логичная заявка не сработала. У Запада оказалось слишком много козырей?

- Разыгрывающему следовало придумать, как уменьшить количество своих козырей... Нет-нет, я не шучу, я, вообще-то, намекаю на его розыгрыш. Я одобряю его торговлю (его восьмикарточная масть была настолько самодостаточной, насколько можно было ожидать), но я сожалею о его нежелании подготовиться с самого начала к возможной необходимости Большой Парады. Рассмотрим расклад полностью:

Game all; dealer East.

	♠: 6	
	♥: K 10 7 4 2	
	♦: Q J 10 7	
	♣: 10 7 2	
♠: A K Q 10 9 8 4 2		♠: None
♥: 5 3		♥: A Q 6
♦: 8		♦: A K 5 2
♣: 9 4		♣: A K Q J 5 3
	♠: J 7 5 3	
	♥: J 9 8	
	♦: 9 6 4 3	
	♣: 8 6	

- Как только Западу открылся стол, он должен был сказать себе, что ничто не сможет

расстроить его, кроме защищённого козырного валета. Если защищённый валет у Севера, то это окажется фатальным, но применив метод сокращения своих собственных козырей путем убиток, он, возможно, сможет справиться с защищённым валетом у Юга. Пусть он предположит, что у Юга есть четыре козыря с валетом во главе...

- А почему не все пять козырей?

- Предположения должны быть реалистичными, а не болезненными. Север отмечает, что при успешном импассе в черве (который может потребоваться только в экстренном случае) у него есть пять возможных переходов на стол. Он сносит малую трефу на первом ходу в козырь и вторую трефу, когда Север не даёт в масть на следующем ходу в козырь (эти карты никогда бы негодились), и теперь он готов, хотя и неохотно, к проведению операции. Он уже убил одну бубну. Он продолжает, импасируя черву, чтобы убить еще две бубны — одна из бубен туз! Наконец, он переходит на стол по трефе, забивает малую черву, которую он бережно хранил именно для этой цели, и достигает такой позиции:

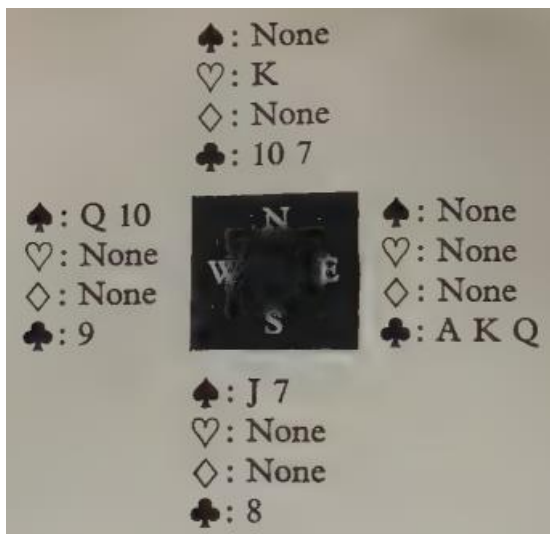

- Теперь разыгрывающий ходит трефой и выигрывает свой большой шлем.

Тон Уилсона стал мрачным. На этот раз он, казалось, размышлял о несправедливости.

- Я мог бы сидеть на Западе, - продолжил он, - и выиграть этот контракт...

- Я не сомневаюсь, что вы бы сделали это.

- ...но тогда как я мог быть также и на Востоке, чтобы его поставить?

Я не ответил. Потому что подумал, что два Уилсона – это чересчур даже для меня.

26. Недошедшее сообщение (Message received)

No score; dealer South.

♠: A 2
 ♥: 8 7 5 3
 ♦: K Q J
 ♣: A K Q J

♠: K 6 4
 ♥: K Q J 9 6
 ♦: A 3
 ♣: 6 3 2

♠: Q J 10 9 8 3
 ♥: 4 2
 ♦: 9 8 7 2
 ♣: 5

♠: 7 5
 ♥: A 10
 ♦: 10 6 5 4
 ♣: 10 9 8 7 4



SOUTH	WEST	NORTH	EAST
No	1 ♥	Dble	1 ♠
2 ♣	No	2 ♠	No
3 ♥	No	5 ♣	End

Я пошёл с короля червей против пяти треф от Юга, а мой партнер Уилсон сыграл четверкой. Разыгрывающий выиграл тузом и сыграл три раза в козырь, Уилсон дал в масть только на первый ход, затем сбросил сначала двойку червей, а потом даму пик. Со стола вышли королём бубен, от Уилсона семерка и мой туз. В

шестой взятке я сыграл дамой червей, которая и удержала взятку...

Немного погодя Уилсон откомментировал.

- Мои первые пять карт, - спокойно сказал он, - показали расклад полностью.

- Они? Да ну...

- Моя игра червами «старшая-младшая» показала дублет в масти. Моя пиковая дама объяснила — надеюсь, не слишком драматично — какая у меня пика. Моя семерка бубен была началом другого сигнала «старшая-младшая», чтобы показать четное число карт в масти, а именно четыре. Расклад моей руки должен быть шесть-два-четыре-один (*в оригинале опечатка: «six-two-one-four», то есть «шесть-два-один-четыре»*), а у Юга тогда - два-два-четыре-пять.

— После взятки на даму червей вы переключились на пику – но было уже слишком поздно! Юг, как вы помните, взял на столе, отобрал даму и валета бубен, убил черву, сбросил пику на десятку бубен и открыл карты. Все, что вам нужно было сделать в шестой взятке, — это сыграть в пику и дожждаться, когда к вам придёт взятка в черве. Юг должен отдать взятку на втором ходу в черву, если он хочет убить третью черву!

- В следующий раз я буду следить за этими сигналами.

- Не так часто перед вами будет высыпано столько информативных жемчужин.

Ну и что это значило?

27. На авось (Taking a chance)

- Я не люблю проявлять эмоции за бриджевым столом, - сказал мне Уилсон, - но должен признаться, что разгневался, когда увидел карты стола. В течение вечера мой партнер сделал много невероятных, но в целом удачных для нас заявок и ходов картами, а теперь он загнал меня в ЗБК на реконтре. Я был Западом, а Север атаковал десяткой пик.

Game all; dealer South.

♠: J 8 5 4		♠: Q
♥: 9 7 3		♥: K J
♦: 10 5 3 2		♦: A K Q J 9 8 6
♣: 6 4		♣: A 8 2

SOUTH	WEST	NORTH	EAST
1 ♠	No	No	Dble
2 ♥	No	No	2 ♠
No	2 NT	No	3 NT
Dble	No	No	Redble

- Не вижу особых причин для недовольства. Зато вижу восемь верхних взяток.

- И все же, мы могли бы отдать первые семь взяток, если бы Север атаковал в черву — я поймал себя на мысли, что почти жалею, что он этого не сделал! Даже после этой

благоприятной атаки в пику контракт казался обреченным. Где и как можно было бы раздобыть девятую взятку? Однако мои инстинкты начали давать о себе знать, особенно когда я заметил, как Юг, выиграв первую взятку королем пик, погрузился в раздумья. Можете представить себе его расклад?

- Должно быть, у него большинство отсутствующих очков.

- Его расклад заинтересовал меня не меньше, чем его онёры. Его первые две заявки показали два пятикарточных мажора, в то время как его контра на ЗБК, хотя, возможно, вызванная раздражением, еще большим, чем мое собственное, предполагала наличие задержки в трефе. Слово в подтверждение моих мыслей, он завершил свои размышления и пошёл королем треф. Почему?

- Если бы он пошёл в пику или в черву, то он бы сразу же наиграл вам девятую взятку. И у него, вероятно, нет бубны.

- Замечательно! Но у него была одна бубна, что я сразу же выяснил, выиграв ход в трефу тузом стола и сыграв тузом бубен, на которого оба вистующих дали в масть. Теперь, если я правильно рассудил, его расклад был пять-пять-один-два, и выбранный им ход — король

треф вместо безопасного хода в бубну — стал наводить на размышления. Хотя ко мне уже вернулось самообладание, я решил продемонстрировать своему самодовольному партнеру, что, если он так рискованно торгует, то должен быть готов к рискованному розыгрышу. Я не стал добирать бубну. Я пошел двойкой треф со стола!

- Пожалуйста, не спрашивайте меня, почему. Это выглядит безумием.

- Именно так это показалось моему партнеру - признаюсь, я взглянул на него и с удовольствием заметил, что он был весьма шокирован. Но пришло время рассмотреть полный расклад:

Game all; dealer South.

	♠: 10 7 6	
	♥: 5 4 2	
	♦: 4	
	♣: J 10 9 7 5 3	
♠: J 8 5 4		♠: Q
♥: 9 7 3		♥: K J
♦: 10 5 3 2		♦: A K Q J 9 8 6
♣: 6 4		♣: A 8 2
	♠: A K 9 3 2	
	♥: A Q 10 8 6	
	♦: 7	
	♣: K Q	

- Обратите внимание на проблему Юга, - продолжил Уилсон. - Его вторая трефа, дама, стала для него помехой. Он понял, что пронцательный разыгрывающий, добрав всю бубну, может сыграть тузом и трефой и впустить его, чтобы сам вышел в тот или иной мажор. Но если у его партнера есть валет треф, а он сам сможет снести и короля и даму, то впускки можно избежать. Отсюда его ход королем, как первый шаг к разблокированию масти.

- Которую вы спокойно заблокировали обратно, вернув ему трефу.

- Совершенно верно. Если бы я пошел еще раз в бубну, он сбросил бы даму треф и посадил контракт: а так ему пришлось ходить в пику, и он смог взять только четыре взятки. Я предположил, что его второй трефой обязана быть дама, иначе он сделал бы ход бубной, а затем, при необходимости, сбросил бы короля треф под туза. Подумайте, - внушительно сказал Уилсон, - на что я только что отважился. Если бы мои предположения были неверны — если бы, например, дама треф была у Севера, — я бы не взял больше ни одной взятки! Мы сели бы без семи, под реконтрой, в зоне — и проиграли бы минус 4000! Мой партнер имел наглость

заявить, что на моем месте он бы не стал
рисковать.

- И что вы ответили?

- Я согласился. Я сказал ему, что *он* не осознал,
как он сам рисковал!

28. Печальная история (Sad story)

East-West game; dealer North.

	♠: K 8		
	♥: 9		
	♦: 7 3 2		
	♣: A K Q J 10 9 7		
♠: A Q J 9 7 6 5 4		♠: 10 3 2	
♥: A 3		♥: 10 8 7 5 2	
♦: A K 8		♦: 10 9 6	
♣: None		♣: 6 5	
	♠: None		
	♥: K Q J 6 4		
	♦: Q J 5 4		
	♣: 8 4 3 2		

WEST	NORTH	EAST	SOUTH
	1 ♣	No	1 ♥
4 ♠	5 ♣	No	No
5 ♠	End		

- Запад был загнан в пять пик, - сказал мне Уилсон. - Он забивает атаку Севера тузом треф и отбирает туза пик, обнаруживая, что козыри, к несчастью, легли плохо. Каковы его шансы?

- Он не может попасть на стол больше одного раза, чтобы сыграть бубной через Юга. Поэтому он должен потерять бубну, а также козырь и черву. Поскольку контракт кажется

невыполнимым, я подозреваю, что вы были на Западе и выиграли его!

- После этого нелогичного вывода позвольте мне продолжить повествование. Судя по торговле, у Севера может быть всего одна черва, игрок, разыгрывающий отбирает туза червей, прежде чем впустить Север второй пикой. И чем теперь ходить Северу?

- Королем треф.

- Которого Запад *не* убивает, предпочтя снести свою мелкую черву. Север должен снова ходить - либо продолжить в трефу, позволяя убить в одной руке и снести бубну с другой, либо бубной, позволяя Западу дважды сыграть бубной через Юга. В любом случае контракт выигрывается.

— Значит, я был прав. Вы были Западом.

- Напротив, я был Севером. Кстати, вы могли бы сделать косвенный вывод об этом из открытия, которое не было наглой заявкой ЗБК!

-Но действительно ли Запад сумел впустить вас таким образом?

- Не совсем так. Я предвидел развязку и в пятой взятке *не* воспользовался предложенным вами ходом королем треф. Я предпочел семерку, предложив своему партнеру взять восьмеркой, чтобы перехватить ход и посадить контракт.

Предложение было отклонено. Сыграв тройкой в первой взятке, партнёр теперь торжественно завершил свой сигнал четности масти двойкой!

История закончилась печально, но у нее был правильный герой (Уилсон, конечно же) и, для разнообразия, правильный злодей (и это не я!).

29. Страховой полис (Insurance policy)

- Боюсь, сегодняшний вечер дорого нам встанет, — заметил я своему партнеру Уилсону.

- Вы не застраховали себя — и, что еще важнее, своего партнера — от денежных потерь.

Это все, что я от него услышал в тот момент, но позже он оказался готов объяснить.

- Скажите мне, — сказал он, — что пришло вам в голову после того, как Север пошел козырем против вашего контракта четыре червы, а Юг дал в масть?

Game all; dealer West.

♠: К 6 3		♠: А J 5 4
♥: А К J 9 5		♥: Q 10 6 2
♦: А J 7		♦: К 10 3
♣: 8 2		♣: 6 3



WEST	EAST
1 ♥	3 ♥
4 ♥	

- Я увидел девять взяток и три шанса на десятую — импас в пике, импас в бубне и даже развал пик. Помню, я подумал, что если все три шанса окажутся удачными, я снесу трефу и возьму двенадцать взяток.

играли, они должны наиграть вам десятую взятку. Они в любое время могут забрать два взятки в трефе и даму пик. В последнем случае вы получаете взятку в пике (независимо от того, как она разделилась), третий ход в трефу дает вам убитку и снос, а выход в бубну с любой стороны гарантирует вам дополнительную взятку в бубне.

- Как бесчеловечно.

- Прошу прощения?

- Обычный смертный, который видит три возможности для своего контракта, заботится о том, чтобы воспользоваться ими в правильном порядке, а не о том, чтобы не воспользоваться ими вообще!

- Если это то, что обычный смертный думает о стандартных правилах безопасности, как он отнесется к менее формальным? Позвольте мне напомнить тривиальную сдачу, которую я недавно разыгрывал.

Я был Западом и снова разыгрывал контракт четыре червы:

Game all; dealer West.

♠: A		♠: 9 5 3
♥: Q J 10 9 7 3		♥: A K
♦: 6 4		♦: Q 10 8 7 3 2
♣: A K 9 3		♣: J 4

WEST	EAST
1 ♡	2 ◇
3 ♣	3 ♡
4 ♡	

- Север атаковал дамой пик. Каковы мои шансы?

- У вас есть девять верхних взяток. Все, что вам нужно, — это убить трефу в стол.

- И как же я тогда должен играть?

- Вы сразу же принимаетесь за трефу... Если у Севера и Юга есть минимум по две трефы, все в порядке. Если же у кого-то из них есть синглет, вы ничего не сможете с этим поделать.

- У кого-то из них и *был* синглет. Но я *справился* с этим. Посмотрите на полную сдачу:

Game all, dealer West.

		♠: Q J 10 8				
		♡: 5				
		◇: J 4				
		♣: Q 10 8 6 5 2				
♠: A						
♡: Q J 10 9 7 3						
◇: 6 5						
♣: A K 9 3						
	<table border="1"> <thead> <tr> <th>N</th> <th>E</th> </tr> </thead> <tbody> <tr> <td>W</td> <td>S</td> </tr> </tbody> </table>	N	E	W	S	♠: 9 5 3
N	E					
W	S					
		♡: A K				
		◇: Q 10 8 7 3 2				
		♣: J 4				
		♠: K 7 6 4 2				
		♡: 8 6 4 2				
		◇: A K 9				
		♣: 7				

- Во второй взятке я сыграл тузом треф, а в третьей - мелкой трефой! Ничем не рискуя и пожертвовав возможным овером, я был уверен, что убью хотя бы одну трефу, а значит, и выиграю контракт.

- Вы так играли, не имея никаких оснований?

- Я мог видеть только это - свою собственную руку и стол, каждый из которых содержит масть из шести карт. Вам следует почитать Калбертсона о симметрии. Он научит вас «ожидать неожиданного».

- У него будет работа с этими раскладами. Я даже не знаю, чего от него ожидать!

30. Пропавшая потеря (Vanishing trick)

- А ЗБК вы бы выиграли? - спросил я своего партнера Уилсона.

- Только не против лучшего виста. Мы поставили правильный контракт.

- Но как я должен был выиграть пять треф? Как лежат карты, у меня есть три очевидных потери.

- И можно взять одиннадцать взятков.

- Итого четырнадцать взятков. В любом случае, я вижу, что могу взять только десять взятков.

No score; dealer South.

	♠: A K 3	
	♥: 10 9 7 5 4	
	♦: K Q 10	
	♣: 10 3	
♠: 9 5		♠: Q J 10 6 4
♥: K Q J 8 6		♥: 3 2
♦: 9 8 3		♦: A 7 5 4
♣: Q 7 6		♣: 8 4
	♠: 8 7 2	
	♥: A	
	♦: J 6 2	
	♣: A K J 9 5 2	

SOUTH	WEST	NORTH	EAST
1 ♣	No	1 ♥	No
2 ♣	No	2 NT	No
3 ♣	No	4 ♣	No
5 ♣	End		

Запад атаковал королем червей против моих пяти треф — контракт, который, как мне казалось, зависел от того, найду ли я козырную даму. Я решил, что все в порядке — сыграл тузом, затем перешел на стол и провел импас. С очевидными потерями в бубне и пике я сел без одной.

- Вы должны были заметить, что на столе было пять червей, - продолжил Уилсон, - и множество приемов.

- Но Запад атаковал в черву.

- Насколько вы могли судить, все еще существовала вероятность того, что черва у вистующих могла разделиться четыре-три, и вы смогли бы отработать десятку стола. Сыграйте сначала козырными тузом и королем, надеясь уронить даму. Когда это не удастся, ходите бубну, чтобы выбить туза, и подготовьте почву для вашего второго плана...

- Который также провалится.

- ...позволяя вам импровизировать с третьим планом, когда у Востока не окажется червей. Просто продолжая убивать масть, вы получаете

шесть козырных взяток. Добавьте к этому пять взяток в побочных мастях: две бубны, две пики и одну черву - и вы обнаружите (к своему удивлению), что выполнили свой контракт!

- А как насчет моей потери в пике?

Уилсон выглядел почти озадаченным.

- Она произойдет в тринадцатой взятке, - сказал он.

Я хотел задать еще один вопрос, но передумал. Бубновая потеря ушла в начале, а пиковая - в конце, ну а третью потерю я найду сам.

Я все еще продолжаю поиски.

31. Что угодно, только не это (Anything but that)

- Пока я буду звонить, - сказал Уилсон, - не могли бы вы рассмотреть две небольшие проблемы на висте?

- Хорошо, могу.

- В каждой из двух сдач, которые были сыграны сегодня днем, моему партнеру нужно было выбрать простой снос в пятой взятке. Вот подробности.

1 Game all; dealer East.

	N		♠: K 8 4
W		E	♥: A K Q J
			♦: A 9 2
	S		♣: Q 7 3

♠: A J 7 3
♥: 10 6 2
♦: 7 3
♣: 8 5 4 2

WEST	EAST
	1 ♥
1 NT	3 NT

Север ходит дамой бубен. Разыгрывающий берёт тузом на столе и играет четыре круга

червой. На первых трёх все дают в масть. Какую карту должен снести Юг?

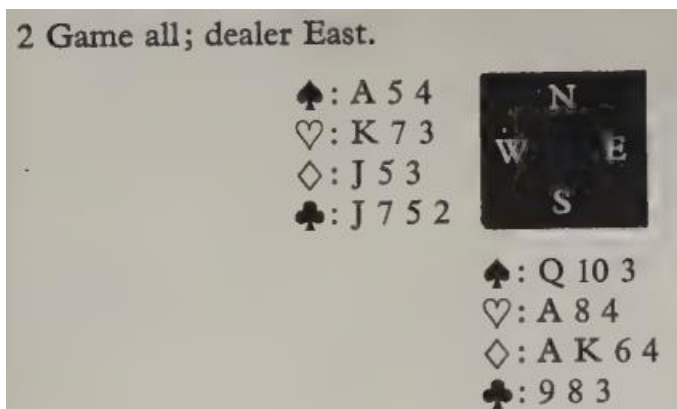

WEST	EAST
	1 NT (strong)
3 NT	

Юг ходит четверкой бубен к тройке, девятке и десятке. Разыгрывающий собирает четыре старшие трефы, заканчивая в руке. Север сносит две бубны. Какую карту должен снести Юг?

Задачи я решаю легко. И ответы у меня были готовы задолго до возвращения Уилсона.

- Семерка пик в первой, восьмерка червей во второй, - сказал я, когда он сел.

- Вы будете рады услышать, что выбор моего партнера совпал с вашим. Вы будете менее рады узнать, что в каждом случае это была единственная карта (из всех возможных

вариантов), которая гарантировала оппонентам выигрыш контракта и проигрыш нами роббера!

- Не верю.

— Вот первая сдача полностью:

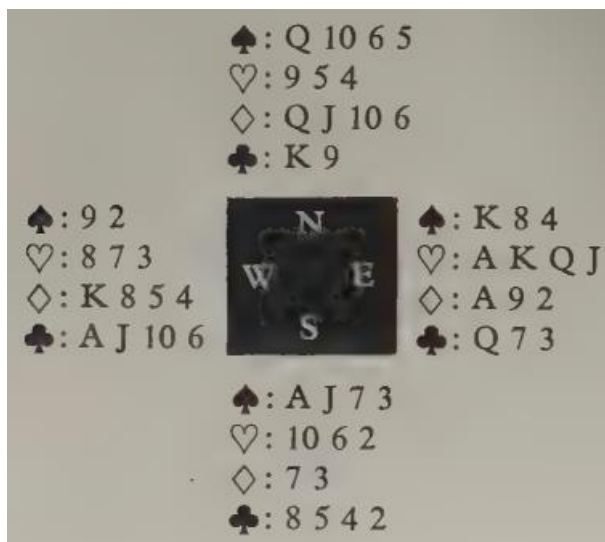

- После отбора первых пяти взяток на столе, Запад провел не идущий импас в трефе. Теперь у меня была единственный ход, который мог нас спасти, - дама пик. Но её не перебили на столе, и из-за того, что мой партнер сбросил пику, мы не смогли получить больше трех взяток в масти. Если бы Юг снёс любую свою бубну или трефу (какую пользу он предполагал от своих карт в этих мастях?), контракт был бы посажен. Даже тройка пик была бы менее

неудачным сносом, чем семерка, поскольку, по крайней мере, это могло бы побудить разыгрывающего перебить мою даму!

- Следующий расклад, пожалуйста.

— Вот полная диаграмма второй сдачи:

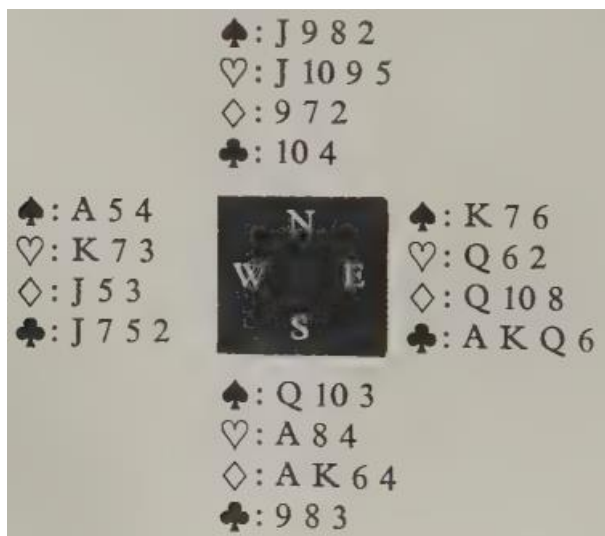

Выиграв первые пять взяток, Восток вышел червой к королю стола и пропустил черву на обратном ходу, уронив оставшегося голым туза Юга, и отработав взятку на даму, которая позже и стала его девятой взяткой. То, что Юг сбросил восьмерку червей, не только подсказало план розыгрыша (показав наличие у него туза), но и фактически предопределило его. Юг мог предвидеть, что у Востока почти наверняка в руке дама червей, и ему не следовало оставлять своего туза без охраны.

- Меня учили охранять королей, дам и валетов, а не тузов.

- Вы манкировали своим образованием. Югу следовало предположить, что у меня есть задержка в пике и снести свою пику или даже берущую бубну. Ему следовало играть на наш лучший шанс, как Восток сыграл на свой.

- А каким был лучший шанс Востока?

- Найти вистующего, которому судьба либо сдала Ах в черве, либо не смогла научить бриджу!

32. Абсолютно естественно (Only natural)

- После того, как мой партнер сдал и спасовал, - сказал Уилсон, — Юг, мой оппонент справа, открыл торговлю заявкой одна бубна – весьма неожиданно, с учётом того, что я держал:

♠ AQ4

♥ KJ

♦ AJ863

♣ KQJ

- Кажалось, мне нужно было выбрать из трех возможных вариантов...

- Позвольте мне вмешаться, - перебил я. - У вас двадцать одно очко, верно? Вы хотели открыть чем-то вроде 2БК, но теперь это ненатуральная заявка, показывающая двухмастку, поэтому вам пришлось выбирать между контрой и 1БК. Ваши короткие мажоры против контры, поэтому вы выбрали 1БК. На сколько баллов я ответил по десятибалльной шкале?

- Четыре, как минимум. Ваша логика весьма похвальна, в отличие от вашей соображалки. Боюсь, что я проигнорировал все три предложения, которые вы упомянули, и

предпочел более рискованное решение проблемы. Я серьезно обдумал возможность заявить ЗБК или две бубны, но в конце концов решился на еще более смелую заявку. Я сказал пас!

- Но...

- Подумайте. Если мы предположим, что у открывающего, Юга, двенадцать очков, то на долю Севера с Востоком осталось только семь. Вход 1БК почти наверняка заткнул бы торговлю. Контрой я мало чего смог бы добиться — хочется получить полезную информацию, а не делиться ею. Я редко использую пасы-ловушки, но в данном случае, казалось, это могло привести либо к нашему выигрышу в 200, а может, и в 300 очков, либо к продолжению торговли, которая, по крайней мере, прояснит ситуацию и покажет мне, как лучше всего извлечь выгоду из такой сильной карты.

- Ну, что было дальше?

- Торговля после моего паса не умерла. Север заявил одну черву, а Юг - одну пику. Теперь казалось, что подсад будет невелик, и нужно было рискнуть. Честно говоря, я должен добавить, что время было позднее, ставки были низкими, а соперники - слабыми. Я заявил ЗБК!

Север пошел десяткой бубен, а на открывшемся столе появился всего лишь один валет.



WEST	NORTH	EAST	SOUTH
		No	1 ♦
No	1 ♥	No	1 ♠
3 NT	End		

Я выиграл первую взятку бубновым тузом, перебив даму Юга, сыграл королем треф и обрадовался, когда Север взял тузом. После некоторого раздумья он вернул трефу к моему валету, а затем сбросил черву на мою третью трефу, даму. Поставьте себя на мое место. Что бы вы сделали?

- Я не могу сыграть бубной через короля с девяткой у Юга. Я не могу сыграть пикой к своей вилке. Или червой. У меня теперь и трефы нет! Думаю, я спокойно отправлюсь домой и на боковую.

- Я предпочел действовать более конструктивно. Я решил пойти валетом червей к синглетному туза Юга!

- Послушайте, возможно, я иногда бываю не слишком сообразителен, но...

- Неужели эта поразительная особенность руки Юга ускользнула от вашего внимания? Позвольте напомнить вам, что по торговле и по игре на данный момент у него было четыре бубны, четыре пики и четыре трефы, в то время как туз червей требовался, чтобы у него хватило очков на открытие! Вот, собственно, вся сдача целиком и полностью:

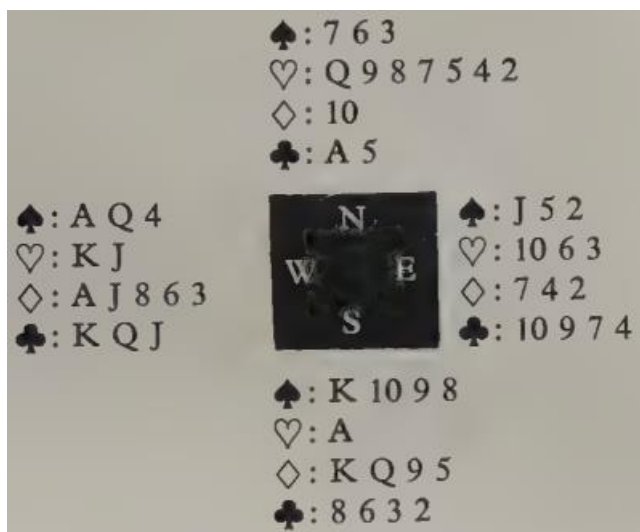

- Север, возможно, озадаченный случившейся торговлей, сделал два неудачных хода, а Юг, которому попал ход по черве в пятой взятке, увяз в проблемах. Если он пойдёт в пику, то даст мне не только три взятки в масти, но и вход на стол. Если он пойдёт своей последней трефой до

отработанной десятки стола, я пойду семеркой бубен, и пропущу, если её не перебьют, ограничивая свои потери в масти одной взяткой. Юг решил не пускать меня на стол, отобрав сначала короля бубен и пойдя затем девяткой; но теперь я мог добрать всю бубну, отобрать короля червей и просто отдать одну пику.

Интересно, каково это: сначала спасовать, имея двадцать одно очко, а затем выиграть бескозырной гейм на 22-х очках на линии? Для Уилсона это вполне обыденно. Он сам скажет вам об этом, если вы его спросите — или, возможно, даже если вы и не думали спрашивать.

33. Выберите карту (Choose a card)

— Вот задача, которая вам по плечу, - сказал Уилсон.

- Почему это она мне по плечу?

- Шансы на то, что вы ее решите, всего один к одиннадцати. Взгляните на этот расклад:

No score; dealer South.

♠: A J 8		♠: 10 6 5 4 2
♥: A 10 8 7 6 3 2		♥: K Q J
♦: 3		♦: K 10 8 4 2
♣: 9 4		♣: None

SOUTH	WEST	NORTH	EAST
1 ♣	3 ♥	No	4 ♥
Dble	No	5 ♣	No
No	5 ♥	No	No
Dble	End		

- Север атакует в козырь пятеркой, а Юг не дает в масть, сбрасывая трефу. Разыгрывающий не может позволить себе перебить валета козырей стола, поскольку он планирует убить две трефы королем и дамой, и не должен допустить, чтобы козырная девятка Севера стала берущей. Выигрыш контракта зависит всего лишь от того, какой именно картой будет сделан ход со стола во второй взятке.

- Легко. Король бубен.

- Могу я узнать, почему?

- Ну так получилось, что это самый невероятный ход, который я смог вообразить... Только не говорите мне, что я *прав!*... Именно так вы... Я имею в виду, вы действительно...?

- Именно так я и сыграл. Если вы сможете успокоиться, померить свое веселье и отнестись к сдаче серьезнее, возможно, мои размышления окажутся вам полезны.

- Извините, Уилсон. Пожалуйста, продолжайте.

- Моя задача заключалась в том, чтобы ограничить свои потери одной пикой и одной бубной. Очевидно, я не должен был допустить еще одного хода в козырь, пока не убью обе свои трефы. В каком-то смысле мне помог расклад козырей три-ноль, поскольку у Юга, у которого, скорее всего, были почти все отсутствующие онёры, не было козырей. У меня был только один быстрый вход к себе в руку - туз пик, и я понял, что для выработки дополнительных входов я должен избавиться от своего синглета в бубне. Но если на втором ходу я пойду малой бубной, то Юг может пустить её к своему партнеру, который сразу же пойдёт в козырь. Поэтому я предпочел пойти королем бубен

чтобы почти наверняка отдать взятку тузу Юга.
Вот полный расклад:

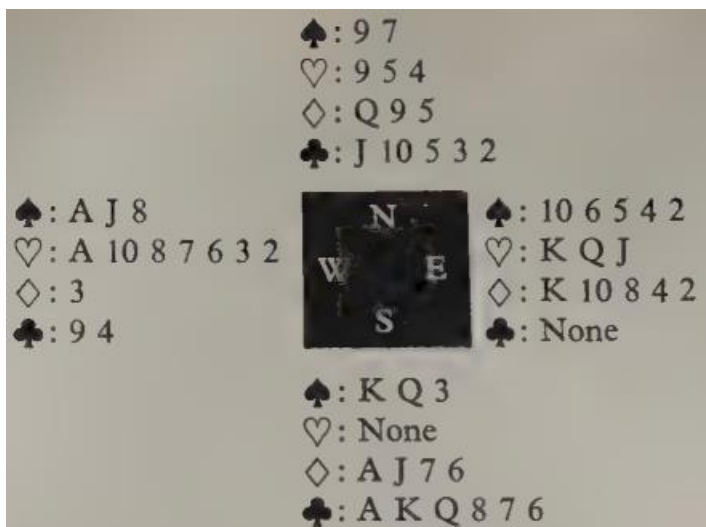

Юг выиграл вторую взятку тузом бубен и ответил шестеркой бубен - хотя уже было неважно, чем он там сыграл. Я убил, пошёл трефой, убил на столе, а затем сыграл мелкой пикой. Предполагая, что и король, и дама пик у Юга, я намеревался проимпасировать валетом, но Юг предпочёл разделить свои онёры, так что я взял тузом и убил свою вторую трефу. Теперь я мог снова вернуться в руку, убив еще одну бубну, добрать козырь и отдать только на короля пик.

- Это-то я все рассмотрел. Но не понял, почему ход в пику во второй взятке не так хорош, как этот громкий ход королем бубен.

- В пике гораздо выше, чем в бубне, риск наткнуться на убитку. В самом деле, если бы я сначала пошёл в пику или если бы Север случайно атаковал в пику, Юг, получив бубнового туза, мог бы ещё пару раз сыграл в пику и дать своему партнеру убитку. Нет, единственный способ не дать вистующим посадить контракт — это найти тот самый единственный ход.

- Который, после всех этих раздумий, вы все-таки нашли?

- Да, нашёл.

- Так и я нашёл. Только я не думал вообще.

34. Третий лишний (Odd man out)

- У них было всего двадцать одно очко и ни одной длинной масти, - сказал я. - Не могли ли мы посадить их более чем без одной?

Мой партнер Уилсон начал аккуратно что-то писать на обратной стороне конверта.

- Позвольте мне ответить на ваш вопрос, - сказал он, - напомнив вам об этой сдаче:

North-South game; dealer West.

	♠: 7	
	♥: J 10 6 2	
	♦: A K 5 4	
	♣: A K 10 7	
♠: A K Q		♠: 9 8 6 4 3
♥: Q 4		♥: A 9 8 5
♦: J 9 8 6		♦: Q
♣: J 9 5 2		♣: 8 4 3
	♠: J 10 5 2	
	♥: K 7 3	
	♦: 10 7 3 2	
	♣: Q 6	

WEST	NORTH	EAST	SOUTH
1 NT	Dble	2 ♠	2 NT
No	3 NT	End	

- Как это часто бывает, - продолжил он, - открытие слабым бесkozыря спровоцировало

слишком рискованную торговлю. Насколько я помню, вы начали с отбора своих трёх старших пик, а затем переключились на шестерку бубен. Как только моя дама бубен выпадет на короля со стола, Юг, разумеется, положит туза червей мне, а даму вам...

- Стоп! Повторите помедленнее, только вычеркните «разумеется».

- Мои соображения не доходят до вас? В первых трёх взятках вы показали девять очков. С двумя валетами в минорах общее количество очков становится равным одиннадцати...

- Послушайте, я не хотел вас перебивать, но откуда, черт возьми, Юг мог узнать про то, что валеты у меня?

- Моя дама бубен, несомненно, самый настоящий синглет. Что касается валета треф, то Юг должен предположить, что валет лежит удачно для него, и это дает ему наилучшие шансы на четыре трефовые взятки. Затем Юг должен сделать вывод, что с тузом червей у вас будет слишком много очков для вашего открытия слабым бескозыря, а без дамы - слишком мало!

- Ну ладно. Итак, он положил вам туза червей, а мне даму. И что?

- Юг собрал четыре взятки в трефе, проведя импас, а затем вышел малой червой, которую я

пропустил, к своему королю. Первые три взятки он отдал, следующие шесть взял и получил полезную информацию.

- Какую именно?

- Когда вы дали в масть на четвертую трефу, Юг понял, что ваш расклад «три-два-четыре-четыре» и позиция в данный момент выглядит именно так:

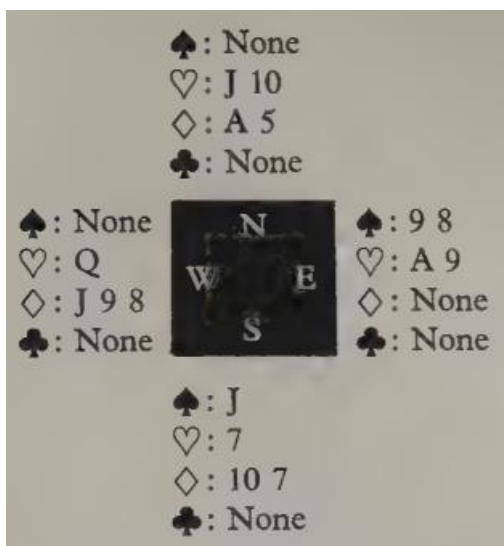

- Разыгрывающему нужны три из последних четырех взятков для выигрыша контракта. Если он добирает свою старшую пику, то, как он знает, отрабатывает вистующим взятку в пике. Точно так же он ничего не выиграет, пойдя в бубну. Но, по его мнению, есть шанс, что если он сыграет червой, то могут выручить оппоненты.

Червой он и сыграл. К несчастью для него на ключевой позиции оказался я.

- Я все гадал, когда же вы наконец вступите в бой.

- Я тоже сосчитал расклад. Согласно ходу игры у Юга в руке не могло быть более четырех бубен, из которых теперь осталось две, а также остались одна черва и было ясно, что у него есть одна старшая пика. К этому моменту вы показали десять очков, и я знал, что у вас в руке также должны быть дама червей и валет бубен, хотя бы потому, что в противном случае у разыгрывающего не было бы никаких проблем. Единственное, чего я не знал — это местонахождение десятки бубен. Если она у вас, то не имеет значения, какой картой я сыграю. Но если она у разыгрывающего, я не должен допустить, чтобы ваша дама червей получила взятку, а ваш вынужденный ответ в бубну отдал все три оставшиеся взятки разыгрывающему. Поэтому я перебил вашу даму червей, впустил стол ходом в черву, зная, что разыгрывающий должен отдать тринадцатую взятку вашему валету бубен.

- Весьма вам за это благодарен.

- Вторая диаграмма представляет особый интерес, поскольку два главных героя этой сдачи были полностью осведомлены о

сложившейся позиции. Допустим, что третий, возможно, тоже о ней догадывался, хотя и не мог ничего сделать...

- Да-да, я вообще ничего не мог сделать.

- Вы меня неправильно поняли, - сказал Уилсон. - Я имел в виду болвана!

35. Огромная польза (A big help)

No score; dealer North.

	♠: A 4 3	
	♥: Q 10 9	
	♦: J 10 9 2	
	♣: A Q 10	
♠: K Q J 9 8 7 6 ♥: A 3 ♦: 3 ♣: K 8 3		♠: 10 5 2 ♥: K J 7 4 ♦: K Q 8 ♣: J 7 5
	♠: None	
	♥: 8 6 5 2	
	♦: A 7 6 5 4	
	♣: 9 6 4 2	

WEST	NORTH	EAST	SOUTH
	1 NT	No	2 ♦
3 ♠	No	4 ♠	End

Мой партнер Уилсон вышел валетом бубен против контракта четыре пики от Запада. Сидя на Юге, я изучал ситуацию, в то время как разыгрывающий обдумывал свой розыгрыш. Когда в конце концов он положил восьмерку бубен со стола, меня чуть-чуть не застигли врасплох и я едва успел заменить туза на семерку.

Я был удивлен ещё раз, когда Уилсон не продолжил бубну, а переключился на мелкий

козырь во второй взятке. Разыгрывающий сразу же поставил десятку со стола, сыграл королем бубен, убил моего туза, и пошел королем пик. Уилсон взял и пошёл последней пикой, но Запад сыграл тузом червей и червой, проимпасировал валетом и выиграл контракт, взяв шесть пик, три червы и бубну.

- У них была весьма сильная карта, - сказал я.
- А у меня было всего четыре очка.

- Жаль, что вы ими не воспользовались, — вот и всё, что прозвучало в ответ.

Позже Уилсон был настроен так же враждебно, но сдержаннее.

- А вам в голову не приходила идея подумать, - спросил он, - почему это Запад так странно сыграл в первой взятке?

- Вы про то, что он не перебил даму бубен? Ну, думаю, наверное, у него была какая-то неясная причина.

— Это была самая простая из причин. Он хотел, чтобы ход остался у меня. Таким образом, он избежал бы немедленной потери двух трэфовых взяток — и проигрыша контракта! Вы могли бы сделать вывод, что у него в руке синглет бубен, и, следовательно, у другого шанса получить ход у вас не будет. Уловка Запада вряд ли могла бы увенчаться успехом, если бы не...

- Один кретин?

На мгновение Уилсон, казалось, расслабился.

- Вообще-то я хотел, - сказал он, - закончить свое предложение такими словами, как «необдуманная игра», но ваша реплика оказалась на удивление точной.

Как приятно думать, что и я могу быть полезен.

36. Шлемы по Пресижн (Precision slams)

Возможно, я выбрал неподходящий момент, чтобы спросить у Уилсона совета: не попробовать ли мне систему торговли Пресижн. Он предложил мне найти еще троих игроков того же уровня, что и я (что, по его словам, было непростой задачей), чтобы поэкспериментировать с Пресижн, на том основании, как я смог понять, что Пресижн уж точно не ухудшит мою шлемовую торговлю.

Как часто бывает в таких случаях, расклады оказались скучными. Было всего две возможности открыться одной трефой, и обе раза карты для такого открытия пришли ко мне. Первый случай произошёл в первом же роббере, когда я был на Юге и раздал карты вот так:

Game all; dealer South.

♠: J 8 6 5 2
♥: 6 2
♦: 4
♣: K J 9 7 3

♠: Q 7 4
♥: J 10 9
♦: 7 5
♣: Q 10 8 6 4



♠: A 10 9 3
♥: 7 5 4 3
♦: K Q J 9 2
♣: None

♠: K
♥: A K Q 8
♦: A 10 8 6 3
♣: A 5 2

SOUTH	WEST	NORTH	EAST
1 ♣	No	1 ♦	Dble
Redble	2 ♣	Dble	End

Возможно, я не смогу полностью объяснить торговлю, но кое-что осветить смогу. «Одна бубна» Севера, разумеется, была негативным ответом (семь очков или меньше) на моё искусственное открытие «одна трефа» (шестнадцать очков или больше). Контра Востока, возможно, была сделана для того, чтобы показать своему партнеру масть атаки, но, скорее всего, она была сделана потому, что он заранее решительно предупредил что будет максимально мешать нашей торговле по новой

системе. Я не знаю, что означала моя реконтра или что она должна было значить для моего партнера, но она определенно произвела впечатление на Запада, который ожидал, что я покажу свою масть, и побоялся показать свою. Что касается паса Востока на контру Севера, то, как позже признался сам Восток, этот пас сопровождался молитвой о том, чтобы я не знал, как надо дальше торговаться по системе (и я действительно этого не знал), но продолжил бы торговлю и тем спас Востока (а я спасовал).

Север пошел пятеркой пик. Разыгрывающий сыграл мелкой со стола (если кто-то скажет вам, что он бы поставил туза, то он лжёт) и я выиграл королем. Затем я сыграл четыре раза червами, последнюю из которых запаниковавший к тому времени Запад убил четверкой треф. Север перебил, и дальше уже ничто не могло помешать нам продолжить перебитками пик и бубен и взять все тринадцать взяток, сопровождавшихся бурными эмоциями. Я никогда раньше не записывал 2 300 — по крайней мере, над чертой.

Вторая сдача случилась попозже вечером.

Game all; dealer South.

♠: A 10 3
 ♥: 5 2
 ♦: Q 8 5 4
 ♣: K Q 9 8

♠: K Q 8
 ♥: J 3
 ♦: 10 7 2
 ♣: J 7 6 5 3



♠: J 9 7 5 4 2
 ♥: Q 7 4
 ♦: J 6 3
 ♣: 4

♠: 6
 ♥: A K 10 9 8 6
 ♦: A K 9
 ♣: A 10 2

SOUTH	WEST	NORTH	EAST
1 ♣	No	3 ♣	No
3 ♥	No	3 ♠	No
4 ♣	No	5 ♣	No
5 NT	No	7 ♣	No
No	Dble	End	

И снова я сидел на Юге, и снова торговля требует пояснений. Мой партнер, Север, возможно, второй по силе игрок (я так думаю), но, определённно, самый сонный за столом, забыл, почему мы здесь собрались. Он автоматически естественно поднял то, что, по его мнению, было естественным открытием «одна трефа». Я предположил, что у него

хорошая трефовая масть, но показал свою черву. Как он объяснил впоследствии, он принял это за кюбид на согласованной трефе, поэтому показал своего туза пик. Решив, что у него есть вторая масть, и что он показал предпочтение в трефе, я чуть позже загрузил большой шлем. Что же касается контры Запада, то он считал, что наша единственная возможность уйти с контры — это бескозырной шлем, но и что там у него тоже будет взятка, так же как и в любом другом шлеме.

После того, как Восток попытался сделать первый ход, но его удалось удержать, Запад атаковал королем пик. Я был потрясен, когда увидел стол, и, играя в легком оцепенении, выиграл тузом пик, убил пику, перешел по даме бубен, убил последнюю пику стола и, без какой-либо ясной цели, собрал туза и короля червей, и туза и короля бубен. Выиграв первые восемь взяток, я обнаружил, что могу сделать три перекрестные убитки (восьмерка треф, туз треф, девятка треф), а последние две взятки забираю королем и дамой стола. Только Запад был не очень доволен, сделав пять подбиток.

Восток нарушил молчание, заметив, что атака в козырь привела бы к подсаду контракта. Уэст кисло заметил, что в действительно нормальной торговле мы могли бы поставить

«железобетонные» семь бубен. Но Север, который теперь проснулся, заметил, что ни один другой контракт не дал бы нам такого выигрыша, как семь треф, поскольку никакой другой контракт не было бы законтрен.

Не думаю, что расскажу Уилсону про два своих больших шлема. Ему не по душе мелодрамы. Более того, я не думаю, что ещё раз откажусь от торговли по Аколу. Я горжусь своим маленьким рекордом и намерен сохранить его. Я, должно быть, единственный игрок в мире, который, открывшись одной трефой по Пресижи (а я сделал это дважды), не отдал ни одной взятки!

37. Проблемы персонализации (Personal problems)

— Вот две необычные дедуктивные задачи для вас, - сказал Уилсон. - Я собираюсь показать вам две сдачи полностью, но без торговли, и в каждом случае я предлагаю вам ответить на два простых вопроса. Какой игрался контракт и кем из четырех игроков был я?

— Это не должно быть сложно. Мне просто нужно найти не выигрываемый контракт, и кто-то его выиграет, или железобетонный контракт, и кто-то его посадит.

- Вы преувеличиваете мое мастерство. Вот первая сдача.

No score; dealer East.

	♠: 6	
	♥: J 10 9 6 2	
	♦: K Q 5 3	
	♣: 7 3 2	
♠: A K 9 8 5 2		♠: Q J 7 3
♥: 8 7		♥: K 4
♦: A 9 8 4		♦: J 10 6
♣: J		♣: A 9 8 6
	♠: 10 4	
	♥: A Q 5 3	
	♦: 7 2	
	♣: K Q 10 5 4	

— Не торопите меня, я собираюсь подумать вслух. Во-первых, кто был разыгрывающим в этой сдаче? Запад, очевидно, открывает торговлю одной пикой после двух пасов и, я полагаю, должен очутиться в четырех пиках. Сможет ли он их выиграть? Север начинает с валета червей, а Юг выигрывает две червовые взятки и ходит королем треф. Запад выигрывает, но, по-видимому, вынужден потерять две бубны и контракт. Как у меня дела?

- Очень похвально. Предположим, что Запад знает, где находятся бубновые онеры.

- Откуда?

- Юг сказал ему. Юг показал туза и даму червей и ещё короля и даму треф, но не смог открыть торговлю. Какие еще нужны доказательства того, что у него нет ни короля, ни дамы бубен?

- Не думаю, что это поможет Западу. Подскажите мне.

- Элиминируйте.

- Черва уже элиминирована. Допустим, Запад элиминирует трефу и... да, я понимаю, затем следует ход малой бубной и Север впущен. Очень мило. Теперь я знаю ответы: игрался контракт четыре пики, а вы были на Западе.

- Несмотря на похвальную логику, вы нашли только один правильный ответ. Запад действительно выиграл бы контракт после такого виста, который вы предложили, но только потому, что Юг пошёл королем треф в третьей взятке. Предположим, что незаурядный игрок, сидевший на Юге, почувствовал опасность и вместо этого пошел в бубну, чтобы защитить онёры своего партнера. После такого хода контракт уже не выиграть.

- Иначе говоря, вы все-таки были Югом! Я мог бы догадаться. Следующую сдачу, пожалуйста!

No score; dealer North.

	♠: A Q 8	
	♥: Q J 10 3	
	♦: 10 4	
	♣: Q J 8 3	
♠: K 6		♠: J 10 9 7 5 4 2
♥: A 4		♥: K 5
♦: A K Q J 9 8 2		♦: 3
♣: A 7		♣: K 10 6
	♠: 3	
	♥: 9 8 7 6 2	
	♦: 7 6 5	
	♣: 9 5 4 2	

- Север, вероятно, открылся 1БК, - продолжил я, изучив новую диаграмму. - Все остальные очки у Востока и Запада, и они без проблем

могут взять одиннадцать взяток. Я подозреваю, что вы были Западом и взяли двенадцать!

- Вы должны не ограничиваться подозрениями.

- Предположим, что шесть бубен разыгрывает Запад, а первый ход сделан дамой червей. Каким-то образом разыгрывающий должен избежать потери двух пик. Предположим, он отберёт все свои козыри и туза червей — у него останутся ♠К6 и ♣А7, в то время как у Севера... давайте посмотрим... ♠АQ и ♣QJ. У меня получилось! Я действительно угадал! На столе, конечно же, остались ♣К106, так что разыгрывающий получает три взятки в трефе!

- А что, если Север сохранит три трефы и оголит туза пик?

- Тогда Запад впустит его пикой и получит взятку на короля пик и две трефы. Контракт было шесть бубен, и вы были Западом.

- Я еще раз искренне поздравляю вас с тем, что вы нашли частично правильное решение. Но предположим, что Восток вошёл двумя пиками на 1БК, и это побудило Запад поставить шлем в бубне. Не мог бы умный Север, рассудив, что у его оппонентов есть пиковый фит, атаковать тузом пик и продолжить пикой, сажая тем самым контракт?

— Значит, я опять не угадал? Вы были Севером?

- Вы неправильно меня поняли. Как вы и предположили, я был Западом. Но когда подошла моя очередь отвечать на две пики моего партнера, я предугадал, какой будет расклад, угрозу убитки и...

- Поставили только пять бубен?

- Конечно, нет. Я поставил 6БК!

38. По внешнему виду (Face value)

- Да, я помню обе руки, - сказал я своему партнеру Уилсону. - Но вы в тот момент ничего не сказали тогда о них.

- Я предпочитаю не делать замечания за столом.

- Не знаю, есть ли тут к чему придраться.

— Вот это и будет причиной нашего расследования.

North-South game; dealer West.

	♠: K Q J 7	
	♥: A Q 6	
	♦: 5 2	
	♣: A K Q 8	
♠: A 6		♠: 10 5 3 2
♥: 9 5 3		♥: K 4
♦: A K Q 7 3		♦: J 10 8 6 4
♣: J 4 2		♣: 6 3
		♠: 9 8 4
		♥: J 10 8 7 2
		♦: 9
		♣: 10 9 7 5

WEST	NORTH	EAST	SOUTH
1 ♦	Dble	3 ♦	No
No	Dble	No	3 ♥
No	4 ♥	End	

Я сидел на Западе. После того, как я сыграл двумя старшими бубнами, у Юга не возникло проблем с выполнением контракта четыре червы: он отдал только бубну, черву и пику.

- Вы, конечно, знали, - продолжал Уилсон, - что у меня была слабая карта, поскольку я не реконтрил и не заявил 2БК, но мой превентивный подъём масти должен был иметь какое-то значение. Одной из особенностей моей карты, несомненно, должна быть пятикарточная бубна, и в то же время вам должно было броситься в глаза отсутствие у вас и на столе одного-единственного старшего онера, короля червей.

- И что мне надо было сделать?

- Короче говоря, вам не надо было ходить в бубну второй раз. Вы атакуете. То есть ходите тузом пик и продолжаете пикой. Если у меня в руке защищённый король червей, вы посадите контракт, когда я получу взятку и пойду в пику третий раз, чтобы дать вам убитку.

- Ход тузом пик выглядит как-то не очень.

— Вот именно. Вы реагируете на то, что видите на столе, но не на то, что слышали в торговле - недостаток, который, как выяснилось, проявился и во второй сдаче. Вы снова сидели на Западе:

Game all; dealer South.

♠: 10 7 2
♥: 9 8 4
♦: Q 10 7 6
♣: K 5 3



♠: A K J 6
♥: 3
♦: A K 5
♣: Q J 10 8 6

SOUTH	NORTH
1 ♣	1 NT
3 NT	

- Я не одобряю торговлю Юга, - продолжил Уилсон. - Он явно был либо фанатом парных турниров, либо маньяком подсчёта очков, с радостью добавившим свои восемнадцать к девяти или около того у партнера и проигнорировав возможные геймы в черных мастях. Но в четвертой взятке...

Я вспомнил, что Уилсон атаковал дамой червей против ЗБК Севера. Разыгрывающий пропустил её, выиграл второй ход в черву королем, перешел на стол по королю бубен и пошел дамой треф.

- Я заволновался, - сказал я.

- Естественно. Просто потому, что вы увидели трефовые онеры на столе, вы вспомнили совет из учебников для начальной школы и не смогли заставить себя сразу же сыграть королем. Это «выглядело неправильно», несмотря на то, что вы услышали в торговле.

- Торговля была краткой.

- Но её было достаточно, чтобы понять, что у меня в руке туз трэф. Если бы он был у Севера, в придачу к тузу и королю червей, он нашел бы более сильную заявку, чем 1БК. Позвольте мне напомнить вам полный расклад:

Game all; dealer South.

♠: Q 9 4
♥: A K 5
♦: 8 4 3 2
♣: 9 7 2

♠: 10 7 2
♥: 9 8 4
♦: Q 10 7 6
♣: K 5 3









♠: 8 5 3
♥: Q J 10 7 6 2
♦: J 9
♣: A 4

♠: A K J 6
♥: 3
♦: A K 5
♣: Q J 10 8 6

- Посмотрим на него с позиции Севера. Он понял, что мы сможем отработать черву раньше, чем он трефу, то есть он позади нас на один темп. Возможно, когда он в третьей взятке пошел бубной к столу, у него были какие-то идеи выиграть три взятки в этой масти, но он был обескуражен выпадением моей девятки. В любом случае, его ход дамой треф было отчаянием, и он рассчитывал на то, что у вас в руке будут либо обе старших трефы, либо хотя бы одна, и у вас не хватит ума сыграть ею. Если бы вы сразу перебили даму своим королем и очистили черву, Северу досталось бы всего восемь взяток.

- Предположим, что у вас мог быть синглетный туз треф - тогда я выглядел бы глупо.

- Тогда, по крайней мере, ваша логика получила бы всеобщее одобрение. - Уилсон сделал паузу. - Если не ваша внешность, — добавил он.

WEST	NORTH	EAST	SOUTH
		1 	1 
2 	No	3 	No
3 	No	3 	No
4 	End		

Я был Западом, и оппоненты начали с трех кругов пик против моего контракта Четыре Червы. На третьем ходу я сбросил двойку треф и убил тройку червей стола. Затем я пошел дамой, но Юг не стал перебивать, и моя попытка попасть в руку, сделав три хода трефами, закончилась позором, когда Юг убил короля треф. Позже я смог уронить короля червей, но все равно потерял бубну и сел без одной.

- А вы не спрашивали себя, - продолжил Уилсон, - почему это Юг подарил вам «убитку и снос»?

- Я просто подумал, что он обсчитался.

- Всегда не доверяй мотивам оппонента, но не его математике! Его причина, как я и предполагал до того, как вы сыграли картами в этой третьей взятке, заключалась в том, что у него было ровно три червы Kxx. Он понял, что, если ему удастся уговорить вас последовать внешне привлекательному плану игры с убиткой на столе (любым из козырей: вы могли

бы предпочесть убить дамой, чтобы потом провести импас), он сможет предотвратить два хода в черву со стола через своего короля и, таким образом, посадить контракт.

- Так что же мне надо было сделать? - спросил я.

- Забейте в руке, сыграйте трефой к королю, соберите козыри в три круга, начиная с хода дамой, проведите импас в бубне в попытке взять овер и кладите свои карты на стол.

- Вскину вверх одну руку, когда заявлю о выигрыше контракта.

- Этот жест вполне может быть расценен как невежливый.

- Всего лишь рефлекторная реакция моего организма, - объяснил я.

40. Плёвое дело (Child's play)

- Хочу задать вам один вопрос, - сказал мне Уилсон.

- Надеюсь, вопрос по висту. Я настроен вистовать.

- Боюсь, что вам придётся побыть Западом, который стал разыгрывающим в контракте ЗБК:

Game all; dealer South.

♠: J 4		♠: A K 10 3
♥: A K 7 6		♥: J 4 2
♦: K Q J 10 6		♦: 8 7 4
♣: A 8		♣: 7 5 2



WEST	EAST
1 ♦	1 ♠
2 ♥	3 ♦
3 NT	

- Первый ход Севера, - продолжил Уилсон, — это десятка треф, которую перебил валет его партнера. Ясно, что угроза контракту находится в трефе - независимо от того, была ли десятка Севера сыграна из короткой масти или из внутренней секвенции. Было бы опрометчиво надеяться, что масть разделится четыре-

четыре, но есть вероятность, что у противника с тузом бубен всего две трефы, поэтому вы пропускаете первую трефу и берете вторую тузом, перебивая короля от Юга. Теперь вы ходите королем бубен, который, как ни странно, получает взятку, как и дама на следующем ходу. А вот и мой вопрос. Кто имеет туза бубен и почему он им не играет?

— Это два вопроса.

- Я одобряю вашу точность. Позвольте мне заявить, что Север и Юг - компетентные игроки, и что последний просигналил четность в бубне. Поскольку Юг не мог ни надеяться ввести в заблуждение разыгрывающего, ни желать обмануть своего партнера, можно предположить, что туза держит Север.

- Вероятно, туз затерялся среди его червей.

- Может получится найти более простое объяснение его действиям?

- Не могу придумать ни одного.

- Западом был я. И заподозрил неладное после третьей взятки и окончательно уверился в этом после четвертой — Северу сдали туза бубен и пять треф во главе с десяткой! Я также пришел к предварительному выводу (позже будет доказана его важность), что у него нет дамы червей! Чтобы мои рассуждения были для вас

яснее, позвольте мне показать вам полный расклад:

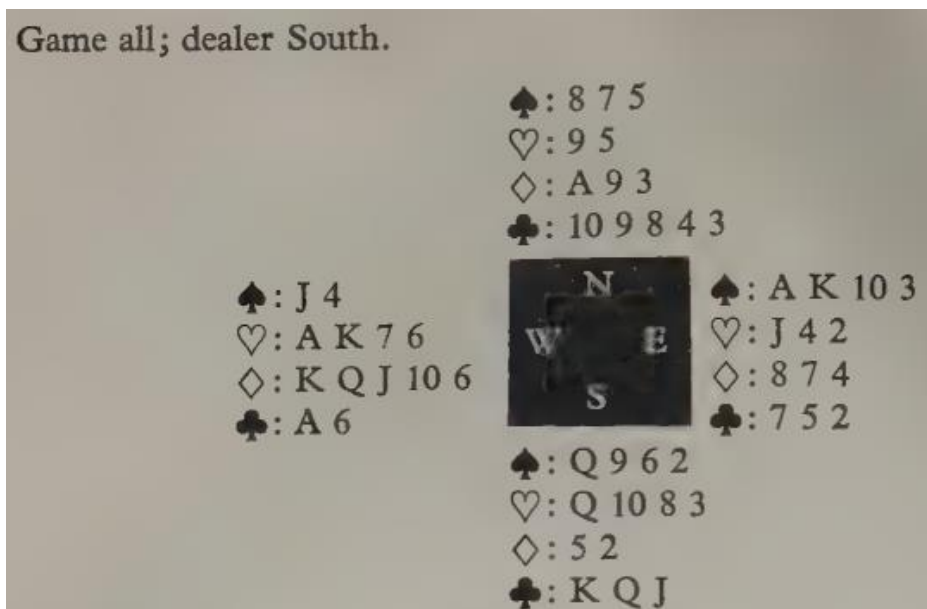

- Рассмотрим затруднительное положение Севера после первых двух взяток. Он может видеть что дама трэф его партнера теперь блокирует масть. Но что он знает о моем раскладе?

- Ваш реверс в торговле показал сильную руку, в которой бубна длиннее червы.

- Он знает, что у меня ровно пять бубен, потому что Юг просигналил дублет. Если он мог подождать до третьего хода в бубну, прежде чем взять тузом (я полагаю, это была его единственная карта для входа), то позволил бы

своему партнеру сбросить даму треф. Только такой игрой он смог бы разблокировать и потом добрать трефу и аннулировать контракт.

- Я полагаю, Вы помешали ему, но не представляю, как.

- Отказавшись пойти в бубну третий раз. Вместо этого я аккуратно сыграл валетом пик, перебил его королём на столе, и смело вышел семеркой треф к даме Юга, снося бубну. Еще более смело, но с уверенностью в своих предыдущих выводах, я позволил его ответу в черву дойти до валета на столе, добрал две старшие червы, забросил ему ход во второй раз четвертой червой и вынудил его пойти в пиковую вилку стола. Если бы в седьмой взятке он предпочел ответить в пику, а не черву, розыгрыш был бы таким же, и я выиграл бы те же девять взяток: три червы, три пики, две бубны и трефу. Возможно, полезно задуматься о том, что ребенок тоже выиграл бы контракт, просто взяв первую взятку тузом треф и заблокировав трефу насовсем!

- И, я полагаю, что другой ребенок на Севере, просто взял бы ваш первый ход в бубну, и добился бы того же результата, как и ваш Север, но с гораздо меньшими трудностями?

- Похоже на то. Вы будете здесь завтра?

Сейчас я в этом не уверен. Возможно, я присоединюсь к остальным, если мы сможем вырастить четвертого.

- К каким остальным?

- Тем двоим детишкам, о которых мы говорили.

41. Выше уровня понимания (Out of reach)

Game all; dealer South.

	♠: A K Q J 10 8 4	
	♥: J 7	
	♦: 10 6 5	
	♣: 6	
♠: 9 7		♠: 5 2
♥: 9 6 5 4		♥: K Q 10 8 3 2
♦: 8 3 2		♦: None
♣: 10 7 5 2		♣: A K Q J 3
	♠: 6 3	
	♥: A	
	♦: A K Q J 9 7 4	
	♣: 9 8 4	



SOUTH	WEST	NORTH	EAST
2 ♦	No	3 ♠	3 NT
4 ♥	No	6 ♠	End

- Я весьма доволен тем, как я сторговал этот пиковый шлем, - сказал я своему партнеру Уилсону. - На ваши две бубны я заявил пику с прыжком, чтобы показать солидную масть. Затем, когда вы показали туза червей после «необычных» ЗБК Востока, я увидел, что у нас имеется только одна потеря - мой синглет в трефе. И я сразу поставил шлем.

- Не в той масти.

- Что? Почему?

- Если бы вы поставили шесть бубен, вы бы рассказали о синглете в трефе, показали бы некоторую поддержку в бубне и, что самое важное, позволили бы мне выбрать лучший окончательный контракт.

- Да любой шлемик здесь выкладной. А у меня было ещё 150 за онёры.

- Шесть бубен - действительно выкладной шлемик. Шесть пик - нет! Контракт можно и нужно было посадить. Теперь, когда наши оппоненты ушли, я могу сказать, что опытный Восток мог предположить, что рука его партнера не совсем бесполезна.

- У Запада было полное Ярборо.

- Но у него была та единственная карта, которая требовалась. Восток должен был положить Западу десятку треф. И он должен был сделать первый ход в трефу тройкой, а не тузом. Тогда он бы убил очевидный возврат в бубну.

— Это абсурд! Никто в здравом уме не пойдёт из-под четырёх онёров в масти.

- Судя по торговле, такой ход является единственным шансом не проиграть более 1000 очков и роббер. Каковы возможные потери? Тридцать очков за наигранную взятку. И все же

вы называете мое предложение абсурдным и заявляете, что такая игра выше уровня понимания рядового вистующего.

- Такая игра выше моего уровня понимания.

- А вот это совсем другое дело.

42. Одного достаточно (One over the odds)

Недавно я был Югом и разыгрывал четыре пики вот в этой сдаче:

No score; dealer South.

	♠: 6 3 2	
	♥: K 7 4	
	♦: Q J 6	
	♣: Q 8 7 3	
♠: Q 5		♠: A 4
♥: Q J 10 3		♥: A 9 6 2
♦: 10 8 7 2		♦: 9 4 3
♣: J 10 4		♣: K 6 5 2
	♠: K J 10 9 8 7	
	♥: 8 5	
	♦: A K 5	
	♣: A 9	

SOUTH	NORTH
1 ♠	1 NT
3 ♠	4 ♠

Атакой Запада была дама червей. На третьем ходу я убил, перешел на стол по валету бубен и пошел козырем. Восток сыграл малой, я провел импас и отдал взятку даме Запада. И сел без

двух, потеряв две червы, два козыря и одну трефу.

- Я пытался угадать, как разыгрывать пику, - сказал я своему партнеру Уилсону.

- Неудачный способ действия. Шансы были против того, что импас принесет взятку.

- Как вы это вычислили?

- Когда Восток положил четверку, вы должны были предположить, что у Запада есть одна из трех возможных комбинаций в пике, которые позволят вам потерять не более одной взятки в масти. Это ♠A5, ♠Q5 и ♠Q - при любом другом распределении пик вы должны потерять две взятки, так как вы больше никогда не сможете сделать ход со стола. Из трех комбинаций только в первой нужен импас, но каждая из двух других требует игры королем.

- Все равно мы бы сели без одной.

- Думаю, что нет. После того, как вы выиграете пятую взятку кролем пик, вы можете сыграть еще два раза в бубну, прежде чем пойти ещё раз козырем к даме Запада и тузу Востока. Теперь Восток должен либо ходить трефой, которую вы можете пропустить к даме стола, либо червой для сноса и убитки. Он мог бы избежать впустки, выложив своего туза пик в пятой взятке, но это не оправдывает того, что вы упустили возможность выиграть контракт.

- Мне пришлось бы рисковать, что третью бубну убьют.

- Если в одной масти семь карт, то вероятность того, что они разделятся четыре-три составляет 62%.

Это замечание произвело на меня такое впечатление, что я купил книгу. Я почти дочитал ее до конца, когда у меня появилась еще одна сдача для Уилсона. Я снова был разыгрывающим в контракте четыре пики.

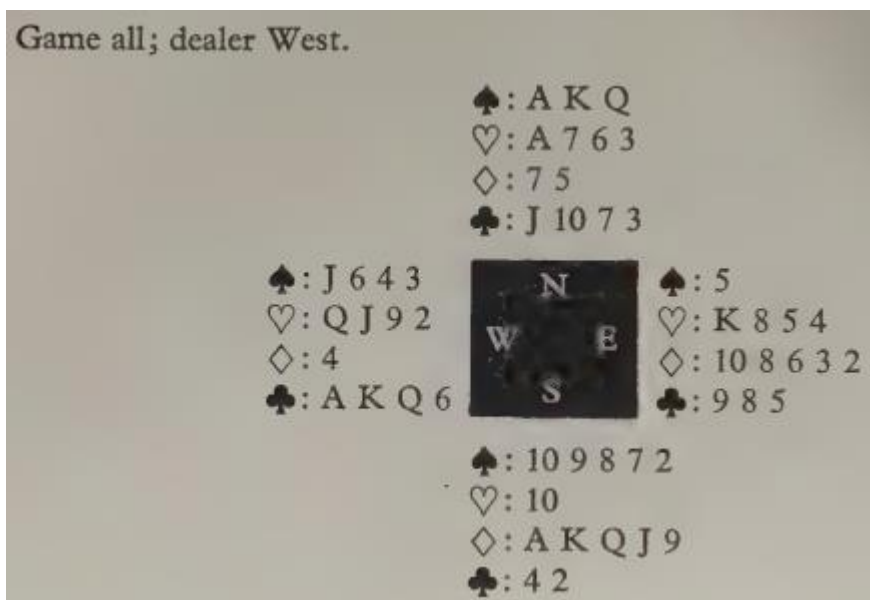

WEST	NORTH	EAST	SOUTH
1 ♣	Dble	No	4 ♠

- Запад начал с двух старших треф, - объяснил я, - затем переключился на даму червей. Мне

пришлось сесть без одной. Когда пика не разложилась, я начал играть бубнами, но Запад убил на втором круге, и я сел в контракте, который мог и должен был выиграть. Хорошо что наши оппоненты всё-таки потеряли бубновую взятку. Бубна разделилась пять-один.

Я взглянул на Уилсона.

- Вероятность такого расклада всего пятнадцать процентов, - добавил я.

На него это, похоже, не произвело впечатления.

- С какой силой ваши оппоненты открывались 1БК? – спросил он.

- От двенадцати до четырнадцати. Какое это имеет отношение к делу?

- Вам следовало провести импас в бубне.

- В бубне что? Это абсурд! Шансы...

- Обдумайте торговлю и сыгранные карты. По первым двум сносам Востока стало ясно, что у Запада четыре трефы с тремя старшими онёрами. У него также четыре пики с валетом. Его переключение на даму червей показало, что у него нет короля, и у него всего двенадцать-четырнадцать очков. Есть только один случай (по моему опыту), когда любители слабого 1БК, имея необходимое количество очков и не имея пятикарточных мастей, отказываются от своего заветного открытия. Это когда у них на руках

три четырехкарточные масти. Напрашивался вывод, что Запад открыл торговлю мастью ниже своего синглета в бубне!

- А, понятно. Теперь десятка, скорее всего, у Востока, и вероятность успешного импаса возрастает!

- Боюсь, что вы плохо усвоили прочитанное в вашей замечательной книге. Зачем беспокоиться о процентах? После двух ходов в пику сыграйте бубной к своему тузу (чтобы убедиться, что синглет Запада — это не десятка), затем вернитесь на стол по пике, чтобы провести импас в бубне.

Тем не менее, я буду придерживаться своей книги. Мне нравится ее стиль. Когда я закончу её читать, я, возможно, даже буду делать меньше ошибок. Или, скажем по-другому, я, возможно, буду ошибаться чуточку пореже.

43. Слева и справа (Left and right)

- Изложенная на бумаге бриджевая торговля, как правило, вводит в заблуждение, - сказал Уилсон. — Это простая констатация фактов, и, разумеется, она не может раскрыть нюансы, которые происходили за столом.

- То, что вы называете «нюансами», неэтично?

- В идеале они должны рассматриваться как таковые. Но никто не может запретить паузы, и мало кто из игроков (я надеюсь, что я один из них) может избежать случайного изменения тембра голоса или непроизвольного жеста.

- Подумайте вот над этой записью торговли:

WEST	NORTH	EAST	SOUTH
		1♦	No
3 NT	No	6 NT	End

- В такой виде торговля кажется простой и короткой. Но когда это произошло на самом деле, были не только две паузы — длинная у Востока, перед тем, как он поставил 6БК, и короткая у Севера перед его последним пасом, — но и другие проявления человеческих слабостей.

- Такие, как?

- Ничего предосудительного. Восток, например, после небольшого раздраженного ерзания ухитрился, заявляя 6БК, передать своим тоном неодобрение партнером-«бульдозером», свое осознание того, что заявка, которую он делает, не обоснована, и свой отказ от ответственности за неё!

Что касается Севера, то колебание, с которым он явно, хотя и кратко, размышлял о контре, сопровождали поднятие бровей и поджатие губ!

- Вы были одним из четырех?

- Я был Западом и сделал заявку 3БК, которую мой партнер осудил. А вот какие карты я увидел после того, как Север пошел королем червей:

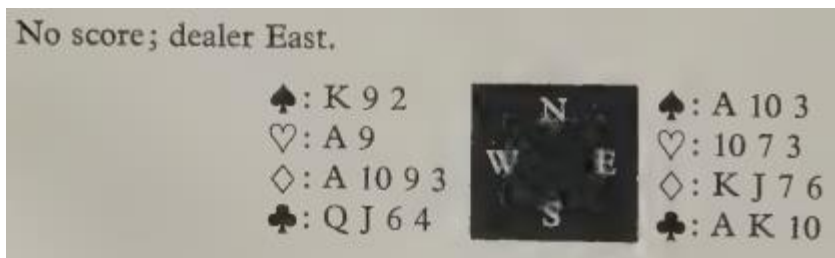

WEST	EAST
	1 ♦
3 NT	6 NT

- Сначала пришло мрачное осознание того, что мы поставили шлемик на двадцати девяти очках и без длинной масти. Но затем я

почувствовал благодарность к Северу за его почти контру. Он, по крайней мере, подсказал мне, где находятся недостающие онеры.

- Если вы правы и дама бубен у него, то у вас восемь взятков в минорах. Но я не понимаю, как вы можете избежать потери в черве и в пике... если только вам не удастся заставить Север самому пойти в пику.

- Превосходный обзор! Взгляните теперь на полную сдачу:

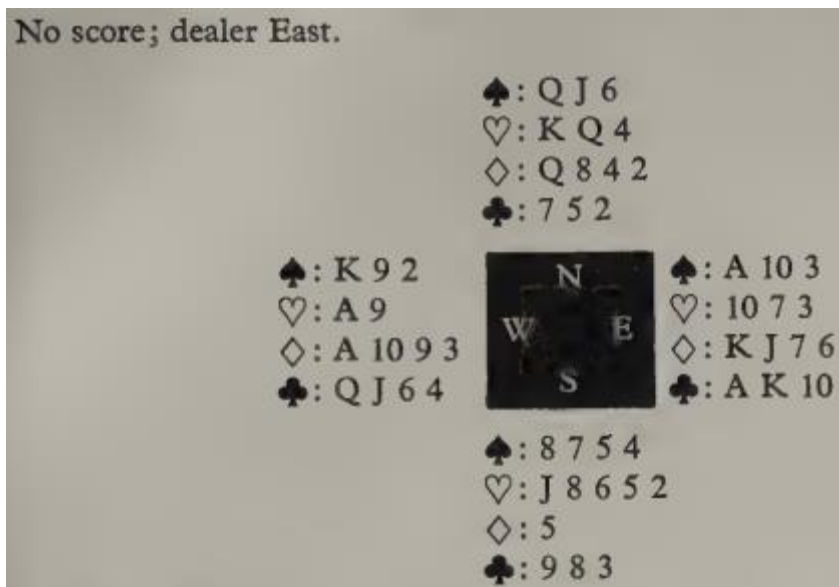

- После того, как я выиграл первую взятку тузом червей, я сыграл четыре круга треф. Когда Север снес бубну на четвертую трефу, какую карту надо снести со стола?

- Допустим, черву. Имеет ли это значение?

— Это не просто важно, это критически важно. Север, сбросив бубну, отложил свое решение в отношении мажоров, и разыгрывающий должен последовать его примеру, сбросив бубну со стола. Теперь следуют три хода в бубну, включая, конечно, импас валетом, и получается вот эта позиция:

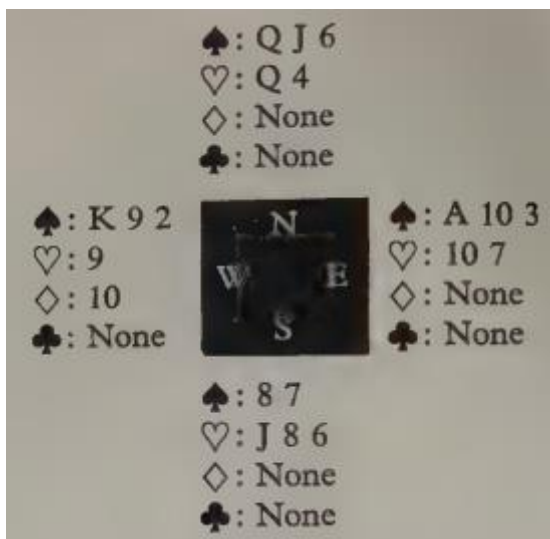

- На последнюю бубну, если Север сбрасывает пику, вы сноситесь черву со стола и берете три взятки в пике, если он сбрасывает черву, вы тоже сноситесь черву со стола, впускаете Север червой и снова берете три пики. Но в реальной игре Север, чтобы избежать впуска, выбросил даму червей! Теперь я был благодарен судьбе за то, что раньше не расстался с червой стола. Я снёс пику и, сменив направление, впустил Юг

сыграв своей девяткой червей к его валету, выиграв последние три взятки десяткой червей на столе, а также тузом и королем пик.

- Что на это сказал ваш партнер?

- Похоже, теперь он приписывает весь наш успех своей собственной предприимчивости в торговле. Я даже не знаю, что здесь более поразительно - его наглость или...

- Ваша эффективность!

44. Слишком быстро (Quick work)

- У меня было всего пять очков, - пожаловался я своему партнеру Уилсону после последней сдачи вечера, - и абсолютно плоский расклад.

- Вы замечательно использовали свои ограниченные ресурсы.

- Я сумел?

Мы только что не смогли посадить вот эти ЗБК с руки Юга.

Game all; dealer South.

♠: K J
♥: A K Q 2
♦: A 6 4 2
♣: Q 10 3

♠: A 6 5 3 2
♥: J 10 6
♦: K Q 9
♣: 7 5

	N	
W		E
	S	

♠: 10 8 7 4
♥: 9 5 3
♦: 10 7 5
♣: A J 8

♠: Q 9
♥: 8 7 4
♦: J 8 3
♣: K 9 6 4 2

SOUTH	WEST	NORTH	EAST
No	No	1 ♥	No
1 NT	No	3 NT	End

Первым ходом Уилсона была тройка пик к валету стола, моя поощряющая восьмерка и дама разыгрывающего. Последовал ход двойкой треф. Я перебил тузом даму стола и сыграл четверкой пик. Уилсон выиграл тузом и продолжил пику, но после того, как я добрал десятку и семерку, мне не осталось ничего лучше, чем выйти бубной к тузу стола. Разыгрывающий сыграл десяткой треф стола, взял моего валета, взял еще три взятки в трефе и выполнил свой контракт, добрав три старшие червы стола.

- Вам следовало бы придержать своего туза треф и не один раз, а дважды, - продолжил Уилсон. - Тогда Юг не смог бы получить более двух взятков в трефе. Придержание контроля в масти - обычное дело для разыгрывающего. Почему бы этот прием не использовать и вистующим?

- Я думал, что у Юга наверняка есть еще один переход в руку.

- Предположение, не подтвержденное его скромностью в торговле. Однако мы бы все равно посадили контракт, если бы вы ответили более старшей пикой.

- Мне и в голову не приходило, что вы не сможете перебить мою семерку. Боюсь, это моя типичная ошибка. Она же была и первой

ошибкой. Не понимаю, почему вы назвали мою игру замечательной.

- Редко кому удается отработать масть оппонентов во второй взятке и заблокировать свою собственную в третьей!

Да. Я *сыграл* слишком быстро, когда надо было остановиться и подумать.

45. Друг в беде (Friend in need)

Мой партнер Уилсон откровенен в своих комментариях к моей игре, но он редко критикует меня за столом и никогда - при посторонних. Иногда он даже готов заступиться за меня. Это был один из таких случаев.

Game all; dealer West.

	♠: J 7	
	♥: Q	
	♦: A K 10 8 5	
	♣: A K Q 10 3	
♠: A Q 10 5 4 2		♠: 9 8 3
♥: A J 3		♥: 7 6 4 2
♦: 7 4		♦: Q J 6
♣: 5 4		♣: 8 7 6
	♠: K 6	
	♥: K 10 9 8 5	
	♦: 9 3 2	
	♣: J 9 2	

WEST	NORTH	EAST	SOUTH
1 ♠	2 NT	No	3 ♣
No	4 ♣	No	5 ♣

Когда я поднял карты Юга, то и подумать не мог, что стану разыгрывающим в пяти трефах. Это, конечно, было результатом применения «необычного бескозыря», которым Уилсон

редко пользуется в робберах, и лишь тогда, когда у него сильные миноры. В ответ на мои «три трефы» он поднял масть и пригласил меня поставить гейм, если у меня окажутся дополнительные ценности.

Запад атаковал козырем, и я прикинул свои шансы. Сначала казалось, что я должен отдать черву, бубну и две пики, но я увидел, что у меня есть два входа в руку, и, возможно, мне удастся отработать черву, на которую можно будет снести пики стола. Таким образом, я выиграл первую взятку дамой треф на столе и пошёл дамой червей.

Я был весьма доволен тем, что произошло дальше. Запад взял тузом червей и сыграл еще одним козырем, которого я пропустил к своей девятке. Я сыграл королем червей, сбросив пику со стола, убил валета червей Запада козырным королем стола, вернулся к своему козырному валету и сбросил вторую пику стола и бубну на две свои старшие червы. Пока что я отдал только одну взятку и достиг вот этой позиции:

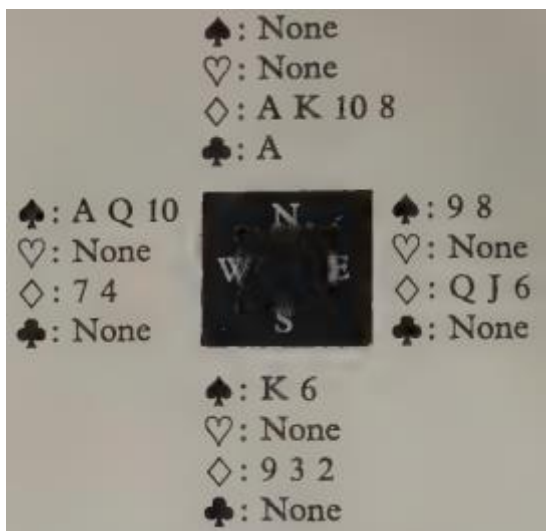

Хотя я до сих пор не знал расклад бубны и пики, я сыграл тузом, королем и теряемой бубной и выиграл контракт.

Формальные поздравления Уилсона были прерваны нашими оппонентами. Мы никогда не встречались с ними раньше, и они казались ничем не примечательной парой, но теперь они начали препираться. Первым начал Восток. Почему Запад не придержал своего туза червей во второй взятке? Неужели он не мог догадаться, что я планирую отработать черву и у меня должно быть очень мало входов в руку? Ответы Запада сводились к тому, что вторая взятка была их единственным шансом выиграть черву, что он не ясновидец и расклад червей знать не мог, что, в любом случае, «он» (имея в виду меня — они к этому времени уже

забыли, что я ещё не ушёл), конечно, должен был бы, имея в руках именно такие карты, перебить даму королем. Запад еще больше разозлился на меня, предположив, что моя ошибка ввела его в заблуждение и что любой компетентный игрок предположил бы, что слева от него туз и валет червей, увидел бы, что его король сам по себе не имеет ценности, и, перебив даму, либо выбил бы туза, либо получил бы дополнительная вход в руку, который позволил бы ему убить две червы и прийти к той же концовке, что случилась на самом деле.

Именно в этот момент вмешался Уилсон. Его слова были достаточно мягкими, но тон - язвительным.

- Думаю, концовка вряд ли будет такой же, - сказал он Западу. - Если бы пришлось сделать две убитки в стол, то после восьми взяток на столе остались бы только пять бубен. Тогда последние три взятки достались бы вистующим.

Уилсон повернулся к Востоку.

- Более того, - сказал он, - контракт можно выиграть при любом висте.

Теперь он взглянул на меня.

- Разве это не так?

- Да, конечно, - сказал я, и я надеюсь, что это прозвучало более убедительно, чем я чувствовал.

- Давайте предположим, что Запад придержал туза червей, - продолжал Уилсон. - Мой партнер в третьей взятке переходит к себе в руку по козырю, ходит королем червей, которого перебивают тузом и старшим козырем, отыгрывает туза и короля бубен, возвращается по другому козырю в руку, ходит еще одной червой к валету Запада и... не убивает! Вместо этого он сбрасывает бубну. Запад, получив ход и имея в руке только пики, может отобрать туза, но затем должен вернуть пику к королю. Придумав этот элегантный дополнительный вход в руку, мой партнер добывает две свои старшие червы и выигрывает контракт, получив пять козырных взяток, три червы, две бубны и пику.

После того, как два подавленных соперника ушли, Уилсон выглядел необычайно веселым.

- Спасибо за спасение, - сказал я.

- Всегда пожалуйста, - был его неожиданный ответ.

46. **Тактический ход (Tactical lead)**

- Вы узнаете этот расклад? - спросил мой партнер Уилсон.

Я изучил диаграмму.

- А должен? - ответил я.

— Это дело вкуса. Вчера вечером это была предпоследняя сдача. Вы были на Востоке:

Game all; dealer North.

	♠: Q 10 4		
	♥: J		
	♦: Q 8 7 3 2		
	♣: J 9 5 3		
♠: K J 2		♠: 6	
♥: A Q 5 3		♥: 9 6 4 2	
♦: A K 9 4		♦: 10 6 5	
♣: 7 4		♣: Q 10 8 6 2	
		♠: A 9 8 7 5 3	
		♥: K 10 8 7	
		♦: J	
		♣: A K	



WEST	NORTH	EAST	SOUTH
	No	No	1 ♠
Dble	2 ♠	No	4 ♠
Dble	End		

- Я атаковал тузом бубен, - продолжал Уилсон,
- против контракта Юга четыре пики, который

я сам и законтрил. Вы сыграли пятеркой, а Юг - валетом. Мои мысли, когда я размышлял о перспективах вистующих, были мрачными. Валет бубен разыгрывающего был весьма похож на синглет. Было ясно, что он собирается играть на перебитках красных мастей, и что я должен выйти в козырь - и выйти надо дважды - несмотря на те козыри, что есть у меня в руке. В то же время я должен изловчиться, чтобы получить взятку в козыре!

— Это выглядит невозможным. В этот момент вы пошли *королем* пик. Почему?

- Мои выводы начали подтверждаться. разыгрывающий взял тузом и ожидаемо пошел семеркой червей к моей даме. Когда я продолжил двойкой пик, он правильно сыграл дамой со стола (такой ход не мог проиграть и даже мог обвалить валета), вернулся в руку убиткой бубен и пошел королем червей, забивая моего туза и отработывая свою десятку. Но ничто не могло помешать ему отдать взятку и моему козырному валету, и, в конце концов, девятке червей, которую вы по счастливой случайности сохранили...

- Но почему был сделан ход именно королем пик? - Поспешил заметить я.

- Чтобы достичь своей цели, *один* из двух моих ходов в пику я должен был сделать королем,

который должен был выбить туза. И *ни на один* из ходов в пику мне нельзя было играть валетом, который должен был стать моей взяткой. Я рассудил, что тактически выгоднее будет сначала пойти королем, а не двойкой.

— Это ещё почему?

- Потому что ход королем может запутать мнительного разыгрывающего или встряхнуть впавшего в спячку партнера. - Уилсон посмотрел на меня. - Но этот разыгрывающий мнительным не был, - добавил он.

47. Если вы так говорите (If you say so)

No score; dealer North.

	♠: K Q 7 ♥: 7 4 ♦: K Q J 10 8 ♣: K 10 6
♠: 9 4 2 ♥: A K 9 8 2 ♦: 7 3 ♣: A J 3	

WEST	NORTH	EAST	SOUTH
	No	1 ♦	1 ♥
1 ♠	No	2 ♠	No
4 ♠	End		

- Вы Юг, - сказал Уилсон. - и вистуете против четырех пик Запада, ваш партнер ходит тройкой червей. Каковы ваши шансы посадить контракт?

- Оба отсутствующих туза должны быть у Запада. Даже если у Севера есть дама треф, я не смогу сделать так, чтобы он смог пойти... А нет, пожалуй смогу! Его атака выглядит так, как будто у него может быть дама червей. Я беру взятку и отвечаю *малой* червой - на самом деле, я пойду двойкой, прося ответного хода в трефу.

- Вы превзошли самого себя. Это, действительно, умный вист. Однако нельзя ли

проявить еще большую изобретательность? Север вряд ли атаковал с синглета и у него вероятнее всего три или четыре карты в черве. Предположим, что его червы от тройки до валета.

- Тогда Запад выиграет вторую взятку дамой.

- Не обязательно, если у вас хватило ума сыграть в первой взятке тузом червей. Рассмотрим полный расклад.

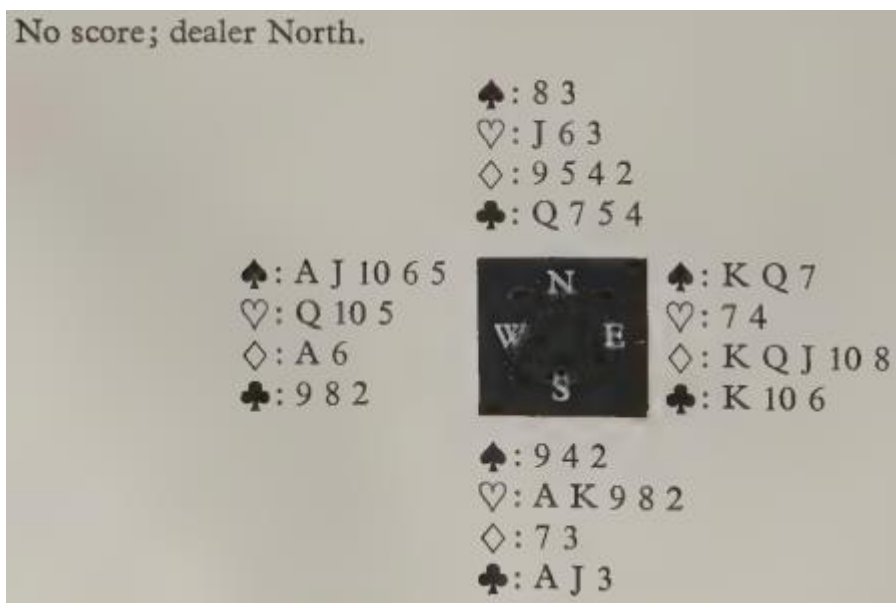

- Да, вижу. Очень умно. Любой Запад подумал бы, что у Севера король червей, и сыграл бы десяткой во второй взятке.

- Не «любой» Запад. Так получилось, что на Западе был я. И сыграл дамой!

- Но почему?

- Я был удивлен тузом червей Юга (его вход в торговлю стал выглядеть натянутым), но более важным было мое понимание того, что ни при каких обстоятельствах игра десяткой червей во второй взятке не принесет мне пользы! Ее привлекательность была чисто иллюзорной. Если король у Севера, то я проиграю, чем бы я ни сыграл, если же короля у Севера нет, то моя дама получит взятку. Так и случилось. Я взял овер!

- Я виню вас в том, что вы намеренно заставили меня думать, что сидели на Юге.

- Обман был случайным. Я хотел бы отметить тонкости выбранного виста, прежде чем говорить о его недостатках. Однако имеется еще одна небольшая проблема, не такая сложная. Я снова стал разыгрывающим, после того как внес немного банальный вклад в торговлю:

Game all; dealer North.

♠: Q 8 5		♠: K 7 3
♥: A 4		♥: 8 7 5 2
♦: A 5		♦: J 2
♣: A K Q J 9 7		♣: 10 8 4 3



WEST	NORTH	EAST	SOUTH
	No	No	1 ♠
3 NT	End		

- Север вышел четверкой бубен к даме Юга, я пустил, и Юг ответил девяткой бубен к моему тузу, а от Севера - десятка. Чем я сейчас сыграл и почему?

- У вас восемь верхних взяток, но у Юга должен быть туз пик и, по крайней мере, еще три бубны. Я не вижу, на что вы можете надеяться. Полагаю, вы могли бы попробовать перейти на стол трефой и пойти малой пикой. Если Юг пропустит, вы в безопасности.

- А вот сейчас хвалить вас не за что. Вы не обратили внимания на одну конкретную карту во второй взятке, десятку бубен Севера. Существовала вероятность, что он атаковал из ♦K103, что король теперь заблокировал масть, и что единственный приём Юга, туз пик, должен быть выбит до разблокировки бубны. Вот полный расклад:

Game all; dealer North.

♠: 10 9 6 4 2
♥: J 10 9 6 3
♦: K 10 4
♣: None

♠: Q 8 5
♥: A 4
♦: A 5
♣: A K Q J 9 7



♠: K 7 3
♥: 8 7 5 2
♦: J 2
♣: 10 8 4 3

♠: A J
♥: K Q
♦: Q 9 8 7 6 3
♣: 6 5 2

- Обратите внимание, что предложенный вами ход в пику будет сделан слишком поздно, поскольку ваш предыдущий ход в трефу позволит благодарному Северу сбросить мешающего вистующим короля бубен! Я, хотя и не подозревал о ренонсе, почувствовал, что ход в пику необходим, и сразу же сыграл к королю стола. Теперь, как бы Юг ни играл, я себя обезопасил и свои девять взятков я получу.

Уилсон сделал паузу.

- Что, - спросил он, - было общим для обеих сдач?

Я уже собирался ответить, когда он сделал это за меня.

Игра, - выразительно сказал он, - от которой вы ничего не теряете, но всё приобретаете.

- Я собирался предложить «рука мастера».

- Можно и так сказать, - согласился Уилсон.

- Вы отдали одну риторическую команду (которую я сейчас проигнорировал) и сделали три ложных утверждения!

- Но, конечно же...

- Вы нашли лишь часть безопасного розыгрыша, который позволил бы вам выиграть. Вы должны были понять, что, возможно, придется пойти в бубну со стола не один, не два, а три раза!

- Но приемов на стол было всего два... О, вы имеете в виду валета червей? Полагаю, мне следовало снести свою даму червей во второй взятке.

- И снова вы совсем не владеете техникой. Вам следовало положить даму червей под туза Востока в *первой* же взятке. В противном случае проницательный Запад мог бы придержать короля до третьего хода в черву. Еще более проницательный Восток, конечно, должен был пропустить *первую* взятку и, таким образом, положить контракт.

- А, я почему-то подумал что сыграл как-то не так.

- ...поскольку вы небрежно сыграли двойкой, а не девяткой со стола!

- Я всегда ошибаюсь в первой взятке. В следующий раз просто пните меня под столом, чтобы я не торопился.

- Я должен сослаться на Правило № 42. Удар со стороны «болвана» будет означать «комментарий», если не «вмешательство» в ход игры.

Но тут Уилсона осенило.

Вообще-то, - медленно добавил он, - как только сдача закончится, удары ногами будут разрешены!

49. Один из трех (One out of three)

- Я хотел бы задать вам три вопроса, - сказал мне Уилсон.

- И обещаете выслушать ответы?

Уилсон остался невозмутим.

- Вы - Запад, - продолжил он. - Все в зоне, Юг открывает 2БК, а Север поднимает до 3БК. Вы ходите королем треф:

Game all; dealer South.

♠: 10 4	
♥: 9 7 6 4 3	
♦: A 9 3 2	
♣: J 5	
♠: 9 7 6 3	
♥: K 8 2	
♦: K J	
♣: K Q 10 9	

SOUTH	WEST	NORTH	EAST
2 NT	No	3 NT	End

- Ваш партнер поощряет шестеркой треф, и вы продолжаете трефу, пока Юг не берет третью взятку тузом. Он ходит тузом червей, Восток кладет пятерку, и он продолжает дамой червей. Вот мой первый вопрос. Вы берете или пропускаете?

- Пропускаю. У него может быть триплет червей.

- Боюсь, вы выпустили контракт. Вскоре вы увидите, что никакой возможной расклад червей не сможет послужить оправданием для вашей игры. Теперь предположим, что вы вскочили королем, а Восток сбросил валета. Чем выйдете в шестой взятке?

- Своей последней трефой, разумеется.

- Вы снова выпускаете контракт! Вам лучше увидеть полный расклад:

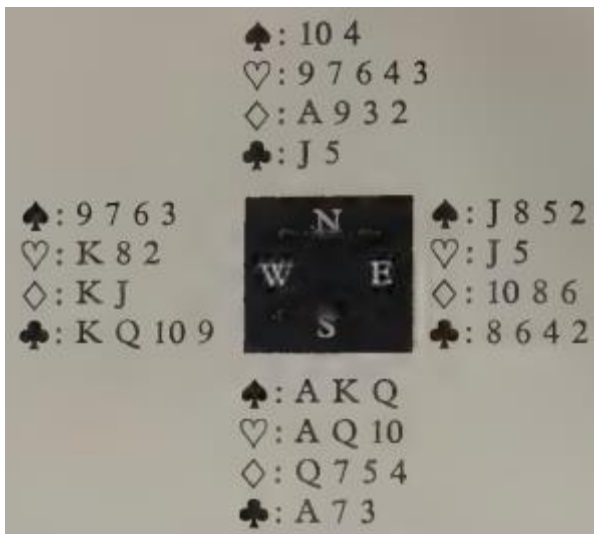

- Во-первых, смотрите, если вы придержите короля червей, то Юг просто продолжает масть и черва стола выработана. Во-вторых, если вы правильно возьмете пятую взятку королем червей, а потом пойдете в трефу, Юг с радостью

сбросит имеющуюся у него десятку червей, которая блокирует масть, и выиграет контракт с четырьмя взятками в черве, тремя в пике, одной в бубне и одной в трефе. В-третьих...

- Я понял! Запад должен выйти королем бубен.

- Да. Достойный пример манёвра Мерримак. Не только выбивается вход на стол (Юг не может позволить себе пропустить), но и вырабатывается взятка для Востока, который в конечном итоге должен взять бубну и положить контракт, сыграв своей последней трефой.

- Блестяще. Полагаю, это единственный кладущий вист? И Западом были вы?

- Да, это так. Западом был я.

- Похоже, вы не слишком довольны. Что пошло не так?

- Юг взял бубну тузом на столе, сыграл бубной к своей даме, на которую выпал мой валет, и вышел десяткой червей. Моему партнеру, Востоку, пришлось выбирать снос из ♠J852, ♦10, ♣8. Он выбрал восьмерку треф! После чего Юг отработал четвертую взятку в бубне и выиграл контракт.

- Почему, скажите на милость, Восток сбросил берущую карту?

- Он решил, что трефа не взятка, а потеря. Когда я не сыграл девяткой треф в шестой

взятке, он предположил, что она у Юга. Он рассудил (по его собственным словам), что его поощрение в первой взятке побудило меня продолжать трефу с трёхкарточной мастью.

- Но какой прок был держать пику?

- Поскольку я показал двенадцать очков, Восток мог положить Югу три старшие пики. Он утверждал, что у Юга может быть и четвертая пика. Его убедительные доводы заставили меня воспроизвести на бумаге расклад разыгрывающего, каким его представлял себе мой партнер. Вот он:

♠: A K Q 3	♦: Q 7 5 4
♥: A Q 10	♣: A 9 7 3

- В чем здесь ошибка? Это мой третий вопрос.

- Ну на этот вопрос могу ответить даже я!

- Именно так. Все, что нужно было сделать Востоку, как только выпал мой валет бубен — это положить разыгрывающему семь карт в красных мастях и шесть в черных - всего тринадцать, а не пятнадцать, - и он не мог ошибиться.

Уилсон помолчал.

- Партнеры, которые не могут сообразить и не хотят думать почему-то всегда что-то говорят, - медленно добавил он. *["There is something to be*

said,' he added slowly, 'for partners who cannot imagine and are reluctant to think.')

Мне показалось, что меня совершенно нелогично похвалили.

50. Всё когда-то случается впервые (There's always a first time)

North-South game; dealer North.

	♠: 10 7 6 4 3	
	♥: A Q 8 2	
	♦: K 9	
	♣: 10 3	
♠: K J 5		♠: 9 8 2
♥: K J 10 7 5		♥: 9 4 3
♦: Q J 10		♦: A 8 5 3
♣: 6 2		♣: 8 5 4
	♠: A Q	
	♥: 6	
	♦: 7 6 4 2	
	♣: A K Q J 9 7	

WEST	NORTH	EAST	SOUTH
	No	No	1 ♣
1 ♥	1 ♠	No	3 ♣
No	4 ♣	No	5 ♣

Мой партнер Уилсон, сидевший на Юге, разыгрывал пять треф. Он не поставил короля бубен со стола на первый ход дамой Запада, и последовал второй ход к тузу Востока. Затем последовала девятка пик, но Уилсон поставил туза, проимпасировал черву, сбросил даму пик на туза червей, убил две пики в руку, а две бубны в стол и взял свои одиннадцать взяток,

выигрывая роббер. Он играл со своей обычной плавностью, но я не заметил в его розыгрыше ничего примечательного.

Поэтому я был удивлен, когда он упомянул об этой сдаче в конце дня, особенно потому, что, по его мнению, мы не заслуживали победы в этом роббере.

- А что они могли сделать? - спросил я.

- Я отвечу на ваш вопрос, задав другой. Что произойдет, если мне помешают убить две бубны?

- Ах, да, вижу. Востоку следовало пойти в третьей взятке в козырь, а не пикой.

— Это был бы грамотный вист. Жаль, что он не догадался так сделать.

- Ради всего святого, почему?

— Это сделало бы мою задачу более интригующей. Я бы, конечно, взял в руке, убил бубну, вернулся по тузу пик и отобрал трефу. После девяти взяток я бы пришёл к такой позиции:

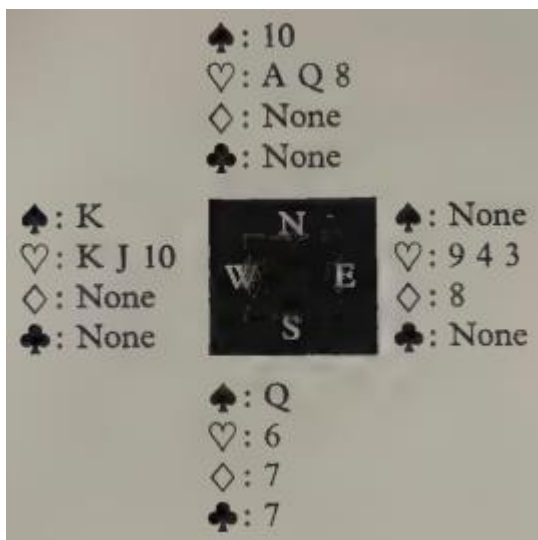

- Я выкладываю свой последний козырь, и Запад испытывает некоторый дискомфорт. Он жалеет, что сделал эту глупую заявку в торговле и показал короля червей. Он видел, как его партнер сбросил восьмерку и двойку пик, и знает, что я сохранил даму. Возможно, у его партнера все еще есть три червы и он сможет удержать масть, поэтому он сносит одну. Со стола сносится пика, и теперь очередь Востока страдать. В одном он уверен — у меня в руке семерка бубен. Он тоже бросает черву, я провожу импас в черве и выигрываю последние три взятки на столе, а вместе с ними и свой контракт. Каждый оппонент так же беспомощен, как и его партнёр!

- Очень мило. Но если вы можете заключить контракт даже тогда, когда Восток

переключится на козырь, почему вы говорите, что нам повезло?

Позвольте мне напомнить вам о первой взятке. Я почувствовал, что вы удивлены (вы, должно быть, стремитесь к большей таинственности за бриджевым столом), когда я не перебил даму бубен Запада королем стола. У меня была на то причина. Я видел, что козыри стола жизненно важны, и предпочел, чтобы ход остался у Запада, которого, естественно, меньше, чем его партнера, привлекала мысль о переключении в козырь. Что, повторю предыдущий вопрос в слегка измененной форме, если бы мне помешали убить даже *одну* бубну?

- Тогда вы сумели бы найти бы иное решение.

- Я предпочитаю выражаться более точно, не используя всякие идиомы, - мы бы точно сели, по крайней мере, без одной. Нам действительно повезло, что Запад не атаковал в козырь и не переключился на козырь во второй взятке. Тогда у Востока была бы возможность сыграть еще раз в козырь, когда он получит ход на туза бубен. Без убитки бубны никакой сквиз невозможен.

- Полагаю, вы ведете к тому, что мне не следовало заявлять четыре трефы.

- Вам следовало рискнуть сказать ЗБК, хотя было понятно, что вы хотели, чтобы ЗБК я разыгрывал я. Но вы ошиблись. Бескозырной контракт был более надежен, взятки для выполнения требовалось меньше и, конечно же, он был так же выгоден.

- А вот здесь вы допустили ошибку!

- Пардон?

- А как насчет 100 за онёры в трефе?

И в первый раз за все время Уилсон не нашел ответа.